

成功を支える真のマルチタレント スピードマスターCX75



オールインワンのソリューション スピードマスターCX75



スピードマスター CX75 は真のマルチタレントです。ピークパフォーマンスクラスのスピードマスター XL75 に搭載された革新的なテクノロジーをベースに設計されています。倍径の圧胴を用いた用紙搬送コンセプトにより、広範なアプリケーションと多様な用紙への対応が可能になりました。

これまで夢にも思わなかったパフォーマンスを体験してください。Push to Stop により、印刷の生産性（OEE）を従来なら達成困難だった水準まで引き上げることができます。新たなアシスタントシステム インテリスタート3は、時間的なロスをも最小限にした包括的な自動化により、ジョブチェンジに革命をもたらします。Push to Stop と人工知能の導入は、すべてのプロセスを完全な自動運転とナビゲート印刷で進める、他社にはないユーザーエクスペリエンス（UX）を提供します。新開発のインテリラインを使うと、各機械の状態が一目でわかります。

機械の運転はかつてないほど簡単になりました。2020 ジェネレーションのスピードマスターが提供する新たなハイデルベルグ・ユーザーエクスペリエンスは、お客様に新たな刺激を与えます。

コンパクトなスピードマスター CX75 は、設置面積の小ささから、ほとんどすべての印刷工場に無理なく収まります。人間工学に則った設計なので、素早く簡単に操作できます。スピードマスター CX75 は、クライアントのあらゆる要望を、コスト効率良く持続可能な方法で正確に満たす印刷機です。

印刷プロセスの未来を見据えた印刷機 CX75が提供する10の明らかなベネフィット

前準備時間

0分

0分で調整。全自動のプリセット機能でフィーダからデリバリーにいたるまで設定を自動化。用紙の種類を変更する場合でも、追加の前準備作業は一切不要。



100%

時間を節約

オートプレートプロのおかげでオペレータによる作業は不要。

1分以内にブランケットを洗浄して次のジョブを開始。

生産性

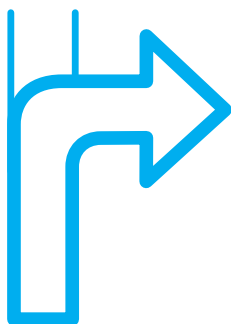

インテリスタート3によるナビゲート印刷！
透明性を確保しプロセスを自動化。
OEEも改善。

15,000

薄紙から厚紙まで、毎時15,000枚の
最高速度であらゆる用紙を処理。

カラーアシスタントプロ、カラーファスト
ソリューション、およびプリネクト測定
システムの完璧な連携により、最初の
抜き取り検査の時点でインキアップが
完了！

操作性

フォーマットクラスで 最も幅の狭い印刷機。

インテリガイドおよびインテリライン
搭載の革新的なオペレータガイダンス
システムにより、複雑なジョブチェンジ
でもすべてを監視。



わずか 2クリック

で印刷予約が完了。

常に素早いインキアップ！カラーアシ
スタントプロが全自動でインキプロファ
イルを調整。

より詳細な情報についてはホームページをご覧ください。

※ここに記載された数値は仕事の内容、インキ、用紙、その他の要因によって変わることがあります。

ミディウムクラスの新世代ストレート印刷機 スピードマスターCX75

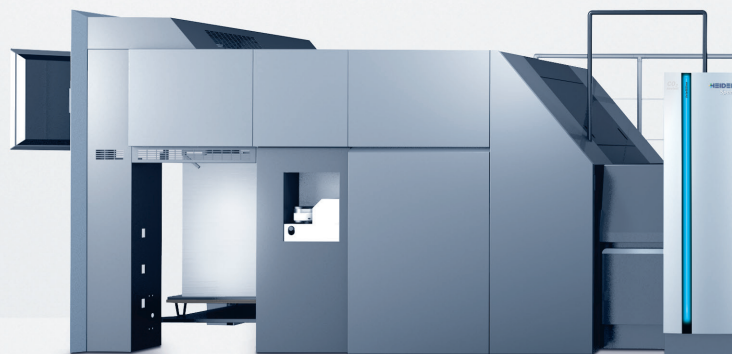

革新的テクノロジーの数々

- 4色機、5色機、6色機をラインアップし、コーティングユニットの装備も可能。さらに乾燥システムも油性印刷／水性ニス用のドライスターコーティング／ドライスターコンビネーション、UV印刷用のドライスターUV／ドライスターLE UV／ドライスターLEDがオプションで装備可能。
- 毎時15,000枚の最高生産速度で、卓越した印刷品質を達成。
- 菊半裁判クラスのハイデルベルグ機で最も幅の狭い、省スペース設計の印刷機。人間工学に基づいた機械設計と革新的な操作コンセプトにより、すぐれた操作性と作業性を実現。
- 一般的な印刷用紙からカードボード、フォイルまで広範囲な用紙に対応したすぐれた柔軟性。用紙厚は標準で0.03～0.6mm、オプションで最大0.8mmまで対応可能。
- より多くのページ付けが可能な605×750mmモデルもオプションでラインアップ。
- 用紙サイズ／用紙厚などジョブデータに基づいて、フィーダからデリバリまで印刷機各部を自動でセットアップする高度なプリセット機能を搭載。
- 印刷機の機能を集中的に制御する高性能制御ステーション プリネクトプレスセンター3には、プロセス重視のオペレータガイダンスシステム インテリスタートを搭載し、スピーディなセットアップとすぐれた操作性を実現。
- 用紙サイズ／用紙厚に合わせて用紙ガイドやエア量などを自動設定し、スピーディな前準備と安定した用紙搬送を実現する高度に自動化されたプリセットプラスフィーダを採用。
- 薄紙でも厚紙でも多種多様な用紙や原反をフィーダからデリバリまで、キズをつけることなくやさしくスムーズに搬送する、ベンチュリテクノロジー搭載の用紙搬送システム。
- 信頼性の高い全自動の刷版交換装置オートプレートプロが前準備時間を短縮。精密な給版と刷版認識で見当を素早く正確に設定。オペレータは刷版の交換中に他の作業を行うことが可能。
- インキローラ洗浄装置／ブランケット・圧胴洗浄装置は、スピーディかつ確実な洗浄を実現。ウォッシュアシスタントはジョブデータに基づいて最も迅速かつ効率的な洗浄プログラムを決定。
- オートプロテクトは使用しない印刷ユニットに全自動でローラ保護液を供給。

スピードマスターCX75は、
すぐれた柔軟性と多彩な能力を兼ね備えた50×70cmクラスの新世代ストレート印刷機です。
ピークパフォーマンスクラスとして卓越した性能を誇るスピードマスターXL75をベースに、
スピードマスターSX74の利点を加味して開発。
最新の機械コンセプトと革新的なテクノロジーの数々をコンパクトなボディに凝縮することで、
幅広い印刷アプリケーションへの対応とすぐれた経済性を両立しました。
変化する顧客ニーズに柔軟に応じて、印刷会社の成功を支えるオールインワンのソリューション…
それがスピードマスターCX75です。



- 従来のインキ／UV インキの洗浄を2つの洗浄回路の間で素早く切り替え可能。
- チャンバーブレードシステムを備えたコーティングユニットが、ムラのない高品質なニス引きを約束。前準備はコーティングプレート／ブランケットの自動交換装置によってスピーディに行え、さらにスクリーンローラやニスも簡単に交換できるため、幅広い仕事への対応が容易。
- 延長デリバリとラウンドノズル技術を採用したドライスターコンビネーションを装備すれば、厚紙でも、高速運転でも、常に最良の乾燥結果を実現。
- 分光測色技術を利用したカラー測定システムが、信頼性の高い標準化された印刷プロセスに貢献。
- プリセットプラスデリバリが、薄紙から厚紙まで常に用紙端の整った正確なパイルを形成。このデリバリ部には操作が容易なタッチスクリーン方式の操作パネルを装備。
- プリセットデータを利用すれば、前回の設定を素早く呼び出して正確に再現できるため、再版の仕事でも前回と変わらない安定した印刷品質を実現

プリネットワークフロー すべてを1つに!

プリネットビジネスとプリネットプロダクションは、コスト計算にはじまり、プリプレス、プレス、ポストプレスまでの各作業工程、そして請求業務にいたる印刷物生産の全工程をシームレスな1つのプロセスに統合します。複雑さを軽減して利益(*)を増大：プリネットは、個々のライセンスをご購入いただくのではなく、ご利用量(出力量や生産量)に合わせて定額制料金をご用意いたしました。月額をお支払いいただくだけで、プリネットがもつ全てのワークフロー機能をご利用いただけます。

※プリネットビジネスに含まれるプリネットビジネスマネージャーは日本では未発売になります。MIS上のコスト計算についてはご利用されているMISとの接続が必要になります。



完璧なパイルを形成して後加工をスムーズにするプリセットプラスデリバリ。

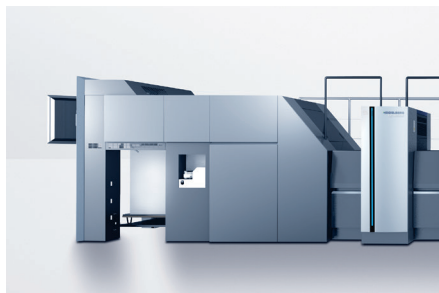

最高速でも高品質なニス引きと乾燥結果を約束するコーティングユニット/ドライスター乾燥装置。



印刷ユニット間の余裕あるスペースと折りたたみ式ステップがすぐれた作業性を実現。

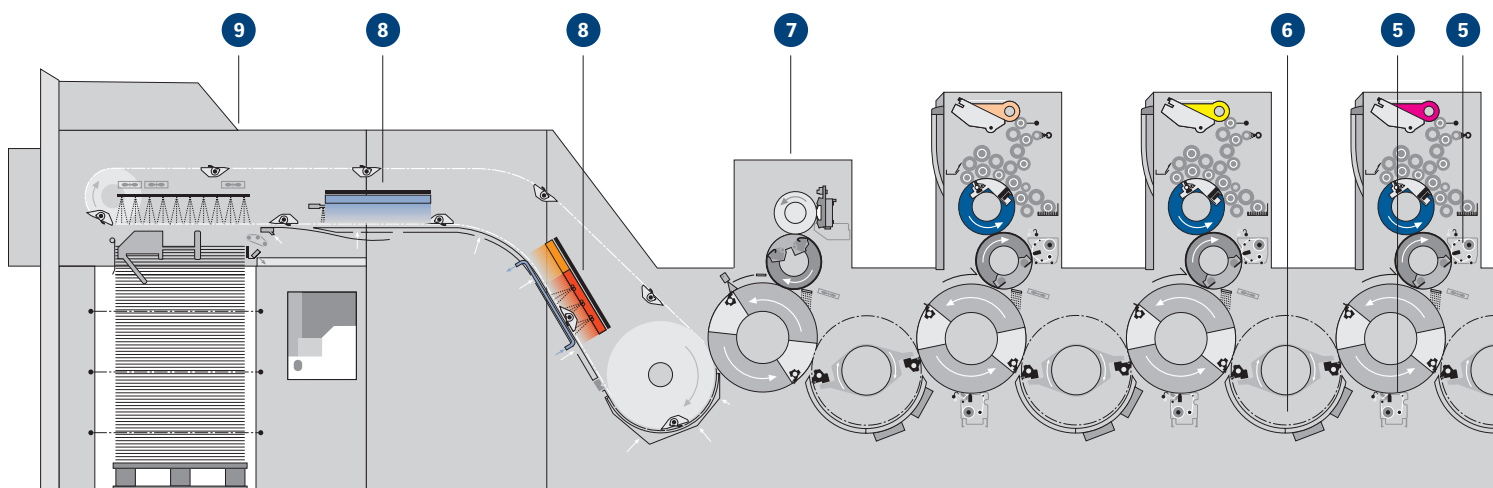

スピードマスター CX75-5+L の構成例
(オプション装置を含む)

1 静電気対策テクノロジー

- 静電気除去装置スタティックスターが、特に薄紙の帯電を最小限に抑えて最高速でもスムーズな用紙搬送を実現。

2 プリセットプラスフィーダ

- 中央に配置した1本のサクシオンテープとエア制御の横針を備えたプリセットプラスフィーダが正確な見当てで用紙を機内に搬送。

3 インキング装置/湿し装置

- 素早い反応と安定した色再現を約束するインキング装置/湿し装置を装備。インキの消費量を最小限に抑えるショートパスインキング機能など、各種機能は遠隔制御が可能。
- バリオ機能が印刷中のヒッキーを防止。

4 刷版交換装置

- 刷版を順次自動交換するオートプレートプロが、前準備時間の短縮に貢献。

5 洗浄装置

- ブランケット/圧胴を素早く確実に洗浄。
- 楽な姿勢で取り付け/取り外しが可能。
- 洗浄布も迅速に交換可能。

6 用紙搬送システム

- ベンチュリノズル技術を利用したフィーダ/デリバリ部の用紙搬送システムとプリセット可能なニッププロアが、スムーズでやさしい用紙搬送を実現。
- 倍径の圧胴/受け渡し胴を採用することで多種多様な用紙への対応を実現。
- フォーマットクラス最大の胴径が、最適な用紙搬送とすぐれた作業性を約束。

7 コーティングユニット

- チャンバーブレードシステムを備えたコーティングユニット、ならびにニス供給およびスクリーンローラに関する数々のテクノロジーが、多様なアプリケーションで卓越したコーティング品質を実現。
- コーティングプレートの自動交換装置により、コーティングプレートおよびコーティングブランケットを素早く簡単に交換可能。
- プリネクトプレスセンター3から操作可能な調整幅の大きな見当。



倍径の圧胴を採用し、スムーズで安定した用紙搬送を実現。

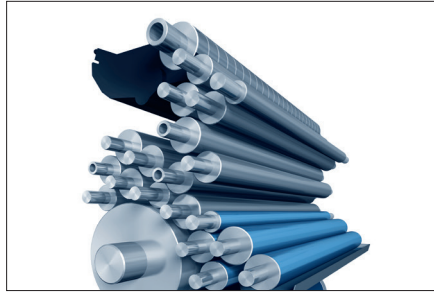

最後の一枚まで安定した色再現を約束するインキング装置／
湿し装置。

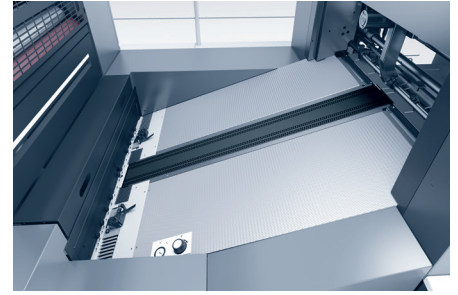

正確な見当で用紙を機内に搬送するプリセットプラスフィーダ
は、安定生産の第一歩。

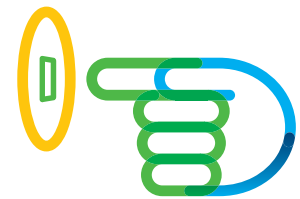
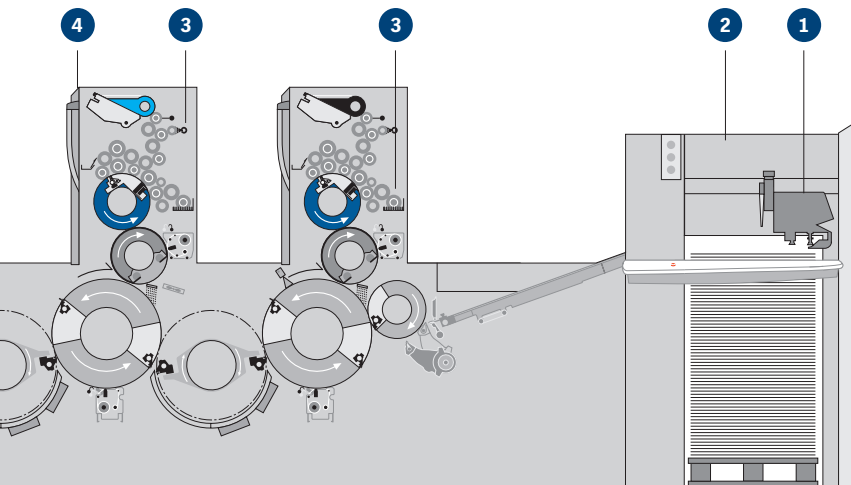

Push to Stop.

スマートプリントショップを実現する鍵。

8 ドライヤーシステム

- ユニット間に UV インターデッキドライヤーを組み込んだり、コーティングユニットの直後に乾燥ユニットを配置するなど、柔軟で効率的な用紙乾燥システムの構築が可能。
- デリバリ部には用途に合わせて最適なドライスター乾燥装置（UV、LE UV、LED）、ドライスターコーティング、コンビネーション UV が装備可能。いずれも用紙搬送に合わせて最適化されているため、アプリケーションに応じて常に最良の乾燥結果を実現。
- 工具を使わずに取り外し可能なドライヤーシステムですぐれた作業性を提供。

9 プリセットプラスデリバリ

- 用紙ガイドやエア量などプリセットプラスデリバリのすべての調整は、プリセットデータに基づいて自動的に設定可能。
- サクションテープ付きシートブレイキモジュールは、任意の場所に配置でき角度も自由に変えることが可能。取り外しも容易で、多種多様な仕事への対応を実現。
- プリセットプラスデリバリのエアシステムにはハニカムグリッド構造を採用。エアの流れを分散・最適化して多種多様な用紙をばたつかせることなく、しっかりと減速して整ったパイルを形成。

プリントサイトコントラクト (保守契約)

ライフサイクルスマート & ライフサイクルプラス：
パートナーシッププログラムが更に柔軟に！

ライフサイクルスマートまたはプラス契約は、エンジニアによる各種サービス、スペアパーツ、消耗品およびソフトウェアの SaaS 契約などのモジュールを組み合わせた年間契約です。必要なものを月々の定額料金でご利用いただくことができます。お客様とお打合せにより、お客様のご要望や条件に合わせた最適なプランををご選択いただくことができます。お客様のクライアント様からの、あらゆるご要望に素早く柔軟に対処することが可能な生産体制づくりに、是非お役立てください。

ハイデルベルグ・ジャパン株式会社

〒140-8541 東京都品川区東品川3-31-8

TEL(03)5715-7377

www.heidelberg.com/jp

11121-2210-CDC-HJP

商標登録

Heidelberg、Heidelbergのロゴ、Alcolor、Axis Control、DryStar、Intellistart、Prinect、Prinect Press Center、Saphira、Speedmaster、Stahlfolder、StaticStar、Suprasetterは、Heidelberger Druckmaschinen AGの登録商標です。その他記載の製品名、会社名は、それぞれ各社の登録商標または商標です。

本カタログに記載されている内容は、
改良のため予告なく変更される場合があります。