



# 生産性とコスト効率を大きく改善 イージーマトリックス 106 FC



# 安定した生産体制で新たな市場を開拓

## イーザーマトリックス 106 FC

印刷自体は最高でも、ポストプレスに問題があれば結果的にクライアントは満足してくれません。そしてこの最終結果は、印刷会社が評価される唯一の基準です。

そこでハイデルベルグは、イーザーマトリックス106 FCを箔押し機ファミリーに新たに追加しました。基本モデルは、実績あるイーザーマトリックス106 CSをベースに、プロマトリックス106 FCの箔押しユニットを加えた構成となっています。このためイーザーマトリックス106 FCは、打ち抜き機能を備えた従来の打ち抜き機としても、箔押し加工をするための仕上げ機器としても利用できます。

イーザーマトリックス106 FCを導入すれば、クライアントが期待するサービスを一括して提供できます。今日、打ち抜きと箔押し、エンボス加工は、高品質な商業印刷およびパッケージ印刷、特に、化粧品、高級スイーツなどのパッケージとラベルの装飾に不可欠と見なされています。打ち抜き機であるイーザーマトリックス106 FCは、この種の加工の外注先に代わる選択肢として、商業印刷およびパッケージ印刷会社に経済性に優れたエントリーレベルのソリューションを提供します。時間の大幅ロスや品質問題の不安を抱えながら、外注先との調整に追われる必要はもうありません。ワークフローは効率的になり、生産性は最適化され、品質にも満足できます。この最終結果こそが本来の評価基準となるべきです。

イーザーマトリックス106 FCの箔押し、エンボスモジュールは、1回通してメタリック加工と疑似エンボスまたはレリーフエンボス加工を行えます。

この箔押し、エンボス機のコスト削減技術と資材消費の少なさは特筆に値します。箔の消費量も送り量を調整することで最適化できます。このようにイーザーマトリックス 106 FCは、投資に対して大きな利益を得ることができ、特に大ロットでその効果は顕著です。また小ロットや極小ロットでも、エンボス加工やメタリック効果による装飾を非常に経済的に行えます。

イーザーマトリックス106 FCは、90g/m<sup>2</sup>の軽量紙から2,000g/m<sup>2</sup>の厚紙、板紙さらには最大で厚さ4mmの段ボール紙にいたるまで、極めて広範な用紙を扱えるため印刷会社の柔軟性が大幅に高まります。また最高7,500枚/時の速度で運転できるので、優れた加工品質と効率的なワークフローの両方が可能となります。扱える用紙寸法は360×400mmから最大で750×1,060mmです。

イーザーマトリックス106 FCは、タッチスクリーンから簡単に操作できるだけでなく、単独のコンピュータシステムで箔押しデータを便利に設定できます。また、オプションのチェースチェンジャーを利用すれば、準備の柔軟性が高まり、人間工学に則って快適に作業ができてジョブの切り替え時間も短縮されます。

ハイデルベルグは、プリプレスからポストプレスにいたるお客様のすべての生産プロセスを成功に導き、商業印刷およびパッケージ印刷のために、利用価値の高い70×100cmフォーマットに完璧に適合する総合的ソリューションを提供することに力を入れています。

イーザーマトリックス106 FCはマスターワークス社が製造し、ハイデルベルグが独占販売しています。また世界を網羅し、高い評価を受けているプロフェッショナルなハイデルベルグの販売サービスネットワークが、サポートを提供します。

# 優れた特性

## イーザーマトリックス 106 FC



### 革新的テクノロジーの数々

- 高速運転：7,500枚/時
- 最高260tの抜き圧による打ち抜き
- 個別調整が可能な20個の加熱ゾーン
- 箔の縦送りおよび横送り（オプション）機能による高い柔軟性
- 単独のコンピュータシステムで箔関連データを簡単にセットアップおよび保存
- 伸縮式の箔送りバーにより操作側から箔を簡単に交換
- ホログラム加工用のユニット（オプション）
- 機外でジョブを準備するためのチェースチェンジャー（オプション）
- 標準装備のブラシシステムに代わって箔を除去する巻き取り機（オプション）
- フィーダとデリバリのノンストップ機能
- 箔押し、エンボスや打ち抜き加工を開始するのに必要なすべての機能とオプション装置を最初から基本モデルに搭載
- 箔を縦送りするための3本のシャフト（オプションで6本まで可）と横送りするための2本のシャフト（オプション）
- わかりやすい操作方法およびチェースチェンジャーなどの追加オプション装置で前準備を短時間で終了
- 扱いが容易な機械本体と箔押しユニット
- 箔関連のジョブデータを保存
- 優れた価格性能比



---

投資価値を維持して最高のパフォーマンスを  
引き出すために：

### 保守契約

- ・ 機能の保証と安心感が得られると同時に、コストを完全にコントロールして管理を簡素化
  - ・ 高度な訓練を受けた技術者によるサービス
  - ・ 純正サービスパーツのみを使用
  - ・ 機械の投資価値の保護
  - ・ 高リセールバリューの維持
-

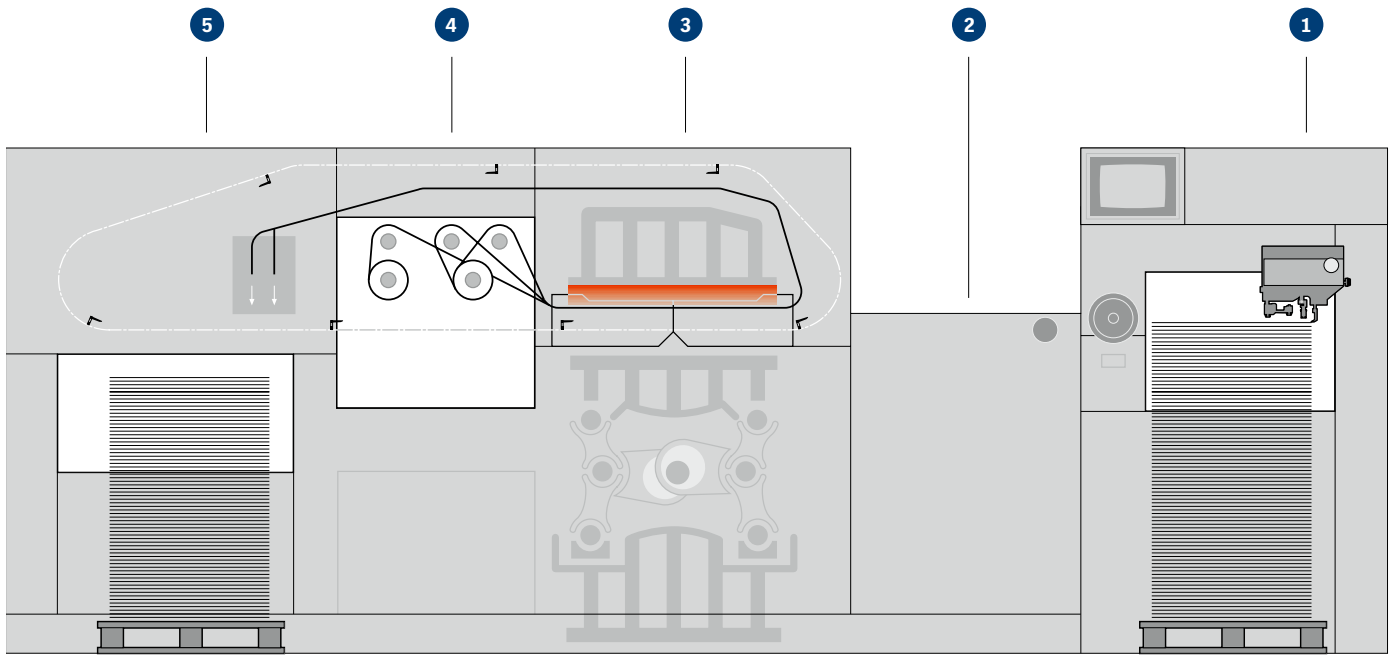

イーザーマトリックス 106 FC の構成例  
(オプション装置を含む)



### 1 ノンストップフィーダ

- 一般的な印刷用紙、板紙、段ボール紙を扱えるサクシオンヘッド
- クイック位置決め機能付きサクシオンヘッド
- パイルの横方向の位置をモーターで調整できる積紙台
- 機械式2枚差し防止装置

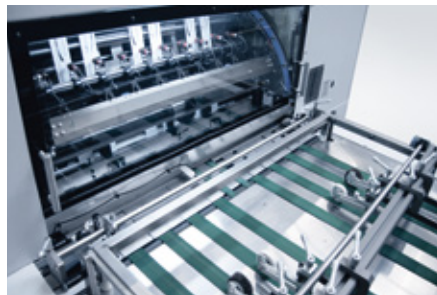

### 2 フィーダテーブル

- 見当システム
- 操作側および駆動側に横針（押し/引き）を装備
- ブラシとコロを1か所から集中的に調整
- 光学センサーで監視された4個の前当て
- 超音波式2枚差し防止装置



### 3 打ち抜きステーション

- 見当システム
- モーター駆動の抜き圧調整装置
- 面板の微調整装置
- 面板の扱いが容易になるエアクッション
- チェースチェンジャー（オプション）

## テクニカルデータ

処理可能な素材	イーザーマトリックス106 FC
用紙斤量 (最小)	90g/m <sup>2</sup>
板紙 (最大)	2,000g/m <sup>2</sup>
段ボール紙 (最大)	4.0mm
<b>性能データ</b>	
用紙寸法 (最大)	750 × 1,060 mm
用紙寸法 (最小)	360 × 400 mm
抜き圧 (最大)	2.6 MN/260 t
機械速度 (最高)	7,500枚/時
<b>箔押し、エンボス加工</b>	
加工速度 (最高)	6,500枚/時
ホログラム (オプション) 速度 (最高)	5,500枚/時
温度	最高180℃
加熱ゾーン数	20
箔用リール径: 縦送り 横送り	最大250 mm 最大200 mm
箔幅	20~1,020 mm
<b>パイル高 (パレットを含む)</b>	
フィーダのパイル高 (最大): 非ノンストップ運転時 ノンストップ運転時	1,150 mm 900 mm
デリバリのパイル高 (最大)	1,000 mm



### 4 箔押しユニット

- ・ 箔を縦送りするための3本のシャフト
- ・ ホログラム装置 (オプション)
- ・ 20個の加熱ゾーン (打ち抜きステーション)
- ・ 箔を縦送りするための伸縮式のパー
- ・ 箔除去のためのモーター駆動のブラシシステム
- ・ 巻き取り機 (オプション)

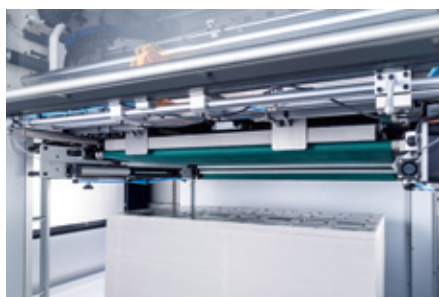

### 5 デリバリ

- ・ ノンストップ運転用のローリングカーペット
- ・ サンプル抜き取りのための空気圧式フラップ
- ・ ブレーキ力の機械式調整装置を備えたブレーキブラシ



### 6 箔押しコンピュータシステム

- ・ 箔の送りステップの計算
- ・ 温度と抜き圧の調整
- ・ ホログラム加工の制御
- ・ ジョブデータの保存
- ・ 箔の送りのシミュレーション

# 特徴とベネフィット

## イーザーマトリックス 106 FC

### 有用性

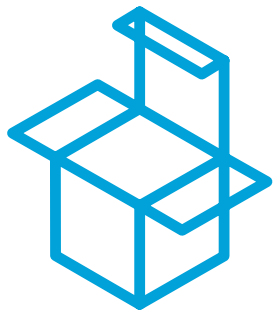

化粧品、食料品、タバコ、  
高級スイーツの

**パッケージとラベル**  
の装飾

箱を縦送りまたは横送り

箱押し、エンボス加工 — ホログラム加工 — 打ち抜き

### 生産性

ノンストップフィーダと  
ノンストップデリバリ

のおかげで高稼働率を達成



箱押し加工をしながら

**6,500枚/時**

の速度で稼働

**20個**の加熱ゾーン

抜き圧：**260t**

### 操作性

重いハニカムプレートを

**簡単に交換**できるチェースチェーン  
ジャー

コンピュータベースのインテリジェントな  
箱制御システムのおかげで箱押しを簡単に  
操作およびセットアップ



**運転安全性**

**GS認証に裏付けられた  
安全性**

より詳細な情報についてはホームページをご覧ください。

※ここに記載された数値は仕事の内容、インキ、用紙、その他の要因によって変わることがあります。

## ハイデルベルグ・ジャパン株式会社

〒140-8541 東京都品川区東品川3-31-8

TEL(03)5715-7377

[www.heidelberg.com/jp](http://www.heidelberg.com/jp)

29025-2110-CDC-HJP

### 商標登録

Heidelberg、Heidelbergのロゴ、Alcolor、Axis Control、DryStar、Intellistart、Prinect、Prinect Press Center、Saphira、Speedmaster、Stahlfolder、StaticStar、Suprasetterは、Heidelberger Druckmaschinen AGの登録商標です。その他記載の製品名、会社名は、それぞれ各社の登録商標または商標です。

本カタログに記載されている内容は、  
改良のため予告なく変更される場合があります。