

Una máquina multitalento.
Speedmaster CX 75.



Le acompañamos. En su camino hacia el futuro digital.

Siempre un paso por delante. Esto es lo que significa HEIDELBERG®, desde hace más de 160 años. Por esa razón, imprentas de todo el mundo confían en nuestra capacidad y experiencia. También a la hora de hacer frente a la transformación digital de sus negocios. Como socios fiables y pioneros tecnológicos aportamos valor añadido con sistemas de impresión dotados de Push to Stop® que producen de forma autónoma y con la máxima calidad. Con servicios basados en datos que abren el camino a la Smart Print Shop: la imprenta inteligente interconectada digitalmente y altamente automatizada del futuro. Para tomar mejores decisiones y ganar en productividad y eficiencia.

La base para ello la creamos hace ya años aumentando las prestaciones y la disponibilidad con la conexión online de las máquinas de impresión y la evaluación de los datos. Actualmente le ofrecemos un ecosistema completo para la digitalización del valor añadido en las imprentas. Nuestros clientes se benefician de servicios inteligentes, como el mantenimiento preventivo y modelos de negocio que marcan el futuro, como «Pay-per-Outcome»: HEIDELBERG le ofrece máquinas, software, consumibles y servicios. Usted simplemente paga por el número de pliegos impresos, es decir, por una «productividad acorde a sus necesidades», la cual puede adaptarse flexiblemente en función de la su demanda. Es lo que nosotros llamamos «Simply Smart».





Contenido

04
Speedmaster CX 75

06
**Optimizando el OEE aumentará
la rentabilidad**

08
**La HEIDELBERG User Experience
en la Speedmaster**

09
Los hechos, punto por punto

14
Acabados con UV

16
Flexibilidad para cada requisito

18
10 claras ventajas

19
Comuníquese con HEIDELBERG



Una para todo. Speedmaster CX 75.

La Speedmaster® CX 75 es una máquina multitalento en toda regla. Su base está constituida por la innovadora tecnología de la categoría Peak Performance de la Speedmaster XL 75. La adopción del concepto de marcha del pliego con cilindros de impresión de doble tamaño permite trabajar con una amplia gama de aplicaciones y una gran diversidad de soportes de impresión.

Descubra unas prestaciones sin precedentes. Push to Stop permite aumentar la efectividad de la producción impresa (OEE) a niveles hasta ahora difíciles de alcanzar. Las sistemas de asistencia revolucionan sus cambios de trabajo gracias a una automatización rápida y completa. Push to Stop y la implementación de inteligencia artificial le ofrecen una experiencia de usuario (UX) única con una impresión autónoma y navegada a lo largo de todo el proceso de impresión. Con Intelliline pueden visualizarse los respectivos estados de la máquina.

Nunca el manejo de la máquina había sido tan sencillo: la experiencia de usuario HEIDELBERG de la Speedmaster le fascinará.

El reducido espacio que requiere permite integrar la compacta Speedmaster CX 75 de forma perfecta en cualquier sala de impresión. El concepto ergonómico de la máquina permite manejarla con facilidad y rapidez. Estas características le permitirán producir de forma rentable y sostenible y dar una respuesta exacta a los deseos de sus clientes.

Mayor éxito en el mercado para imprentas pequeñas y grandes.

Optimizando el OEE aumentará la rentabilidad de su producción.

Con la Speedmaster HEIDELBERG le ofrece la Speedmaster más inteligente y automatizada de todos los tiempos. Las máquinas inteligentes de esta serie utilizan el inmenso espectro de posibilidades digitales para alcanzar una excelente productividad y niveles de eficiencia general de los equipos (OEE, Overall Equipment Effectiveness) mucho mayores. El claro enfoque de la Speedmaster para conseguir altas prestaciones independientemente del operario eleva la filosofía Push to Stop de HEIDELBERG hasta un nivel totalmente nuevo.

Desde la máquina de impresión inteligente hasta la Smart Printshop y la industria gráfica inteligente

La digitalización está cambiando la industria gráfica. HEIDELBERG utiliza consecuentemente los enormes potenciales de optimización que ofrecen las tecnologías digitales para el desarrollo de sus series Speedmaster a fin de conseguir una integración inteligente dentro de la imprenta y como parte de una industria gráfica inteligente que interconecte a todos los participantes: desde los compradores de productos impresos hasta los creativos, imprentas, proveedores de servicios y suministradores.

El futuro de la impresión industrial

La comunicación integrada a lo largo de toda la cadena de procesos unida a una automatización inteligente: este es el futuro de la producción impresa moderna, tanto para imprentas pequeñas como industriales. Una producción inteligente reduce la complejidad y acelera autónomamente los procesos. La clave está en la interconexión digital a Prinect® Workflow.

OEE – El indicador de la productividad

El OEE es un importante indicador que permite evaluar cuán efectiva es una instalación de producción en la práctica. Este indicador es el producto de los factores disponibilidad, rendimiento y calidad. Más allá de todas las clases de formato, el OEE medio actual es aproximadamente del 20 por ciento, e incluso con la Speedmaster XL 106 de la generación Push to Stop se obtienen, con un OEE medio del 27 por ciento, potenciales de mejora aún mayores, ya que el OEE realmente alcanzable es notablemente mayor.

Esto lo demuestran las Speedmaster, capaces de producir con un OEE del 50 por ciento y superior. En los años venideros se espera duplicar la productividad media. Con producciones de hasta 90 millones de pliegos impresos al año, los primeros usuarios de la Speedmaster demuestran lo que es posible conseguir ya hoy día.

Aumento de la eficiencia general de los equipos (OEE)

Push to Stop para una reducción significativa de los tiempos improductivos derivados del proceso y del operario.

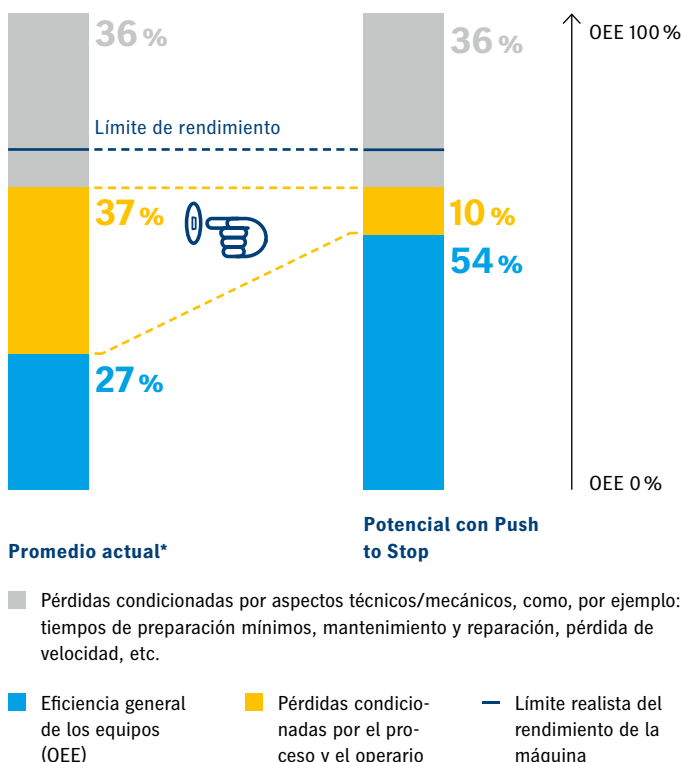

*Análisis OEE 2020 en el ejemplo de una Speedmaster XL 106 con una tirada de 4600 pliegos

Utilizar los potenciales: la franja amarilla siempre en el punto de mira

Para mejorar el OEE de las máquinas es necesario activar los potenciales de mejora existentes. Aproximadamente la mitad de estos potenciales están condicionados técnicamente (franja gris en el gráfico). Sin embargo, mejoras técnicas no llevan forzosamente al éxito y solo lo hacen si se mejoran al mismo tiempo los temas organizativos. La otra mitad de los potenciales está ligada a los procesos y a los operarios (franja amarilla del gráfico). Y precisamente aquí es donde se concentran las actividades de HEIDELBERG.

Mejoras en los procesos y soluciones independientes del operario con Push to Stop influyen directamente en el OEE

Las mejoras que actúan sobre la franja amarilla, es decir, aquellas enfocadas a los procesos y a los operarios, tienen una influencia directa sobre el OEE. Precisamente aquí es donde se esconden los mayores potenciales que se deberían explotar. La Speedmaster ofrece una impresión navegada y autónoma aún más amplia gracias a Push to Stop, una amplia automatización de los procesos y a los sistemas de asistencia inteligentes.

Speedmaster: automatización inteligente para un rendimiento independiente del operario.

- Llenar los huecos de automatización
- Sistemas de asistencia inteligente para una impresión navegada
- Integración digital y empleo de datos digitales
- Los potenciales de la inteligencia artificial garantizan un uso óptimo de los recursos y una producción con una máxima eficiencia

La inteligencia de la máquina reduce al mínimo la influencia del operario en el rendimiento. La productividad aumenta y los procesos son más rápidos, planificables y reproducibles. El operario navega por los procesos en un moderno y atractivo puesto de trabajo y puede hacer frente a las enormes y crecientes exigencias diarias. Push to Stop en una nueva dimensión: OEE optimizado en todos los modelos Speedmaster.

Nunca imprimir había sido tan fácil. La HEIDELBERG User Experience.

Entre en el mundo de HEIDELBERG User Experience (UX):

Con un replanteamiento y más claro que nunca, marca pautas para una experiencia de uso única en la Speedmaster. Gracias a su extraordinaria navegación y a los sistemas de asistencia, Prinect Press Center® XL 3 con el Speedmaster Operating System hace que el manejo sea más sencillo y garantiza resultados planificables con un rendimiento más alto.



Una visión clara para la calidad y la precisión

HEIDELBERG UX es la operación integral e intuitiva de todos los puntos de contacto de HEIDELBERG. Los asistentes inteligentes y una interfaz de usuario uniforme reducen la complejidad y simplifican los procesos de producción.

El usuario en el centro

El Speedmaster Operating System con el intuitivo manejo táctil hace que el cómodo control de la Speedmaster sea una experiencia apasionante. El acceso a los ajustes se realiza con un simple clic, el manejo escalable puede adaptarse flexiblemente al perfil de exigencias. La intuitiva guía del operario, el innovador control por gestos y las funciones de ayuda integradas evitan tener que realizar largas búsquedas.

Speedmaster Operating System le permitirá utilizar todas las funciones de su máquina de forma rápida, sencilla y guiada.

La Speedmaster más inteligente de todos los tiempos – Asistentes para los procesos más importantes

Los sistemas de asistencia integrados le facilitan el trabajo. Se encargan de realizar tareas rutinarias y le garantizan resultados reproducibles.

Push to Stop – Rendimiento fiable día a día con una navegación y una automatización extraordinarias

La impresión guiada con Push to Stop es posible en todas las máquinas Speedmaster. Intellistart® define todos los pasos necesarios para los cambios de trabajo sin que el operario tenga que intervenir y aporta una máxima transparencia en los procesos en curso y pendientes. Intelliguide® simula en vivo la secuencia temporal óptima e integra, en caso necesario, los pasos que deben realizarse manualmente.

Todo de un vistazo

El Wallscreen XL completa la navegación exclusiva del operador para las máximas exigencias de rendimiento.

Características decisivas. Los hechos a simple vista.



Aspectos destacados:

- Configurable individualmente con hasta siete cuerpos de impresión, opcionalmente con grupo barnizador y diversos sistemas DryStar® para aplicaciones UV y convencionales.
- Excelente calidad de impresión a una velocidad máxima de impresión de 15 000 pliegos por hora.
- Una de las máquinas de impresión más estrechas en esta categoría de formato y más ergonómicas gracias a su innovador concepto de manejo y su accesibilidad.
- Gran flexibilidad gracias a una amplia gama de soportes de impresión, desde los papeles delgados hasta los cartoncillos gruesos (0,03 mm a 0,80 mm).
- Disponible opcionalmente en formato 605×750 mm para incorporar más producciones en el pliego de impresión.
- Gran capacidad de preajuste en relación al ajuste del formato, al grosor del soporte de impresión, a los preajustes del entintado y a la compensación de la velocidad.
- Pupitre de mando Prinect Press Center XL 3 con guía intuitiva del operario Intellistart 3, que permite preparar la máquina con rapidez orientándose en los procesos y manejarla con máxima comodidad.
- El marcador Preset Plus altamente automatizado toma los ajustes relevantes del formato y del aire para reducir los tiempos de puesta a punto y estabilizar la marcha del pliego.
- El sistema de transferencia del pliego con tecnología Venturi facilita el control y la suavidad de la marcha del pliego con una extensa gama de soportes de impresión, desde la pila del marcador hasta la de la salida.
- Tiempos de puesta a punto menores gracias al sistema de cambio de planchas AutoPlate Pro, totalmente automático y fiable.
La alimentación y el reconocimiento precisos de la plancha proporcionan un registro rápido y exacto. El maquinista puede asumir otras tareas mientras se cambian las planchas.
- Lavado rápido y a fondo del grupo entintador, del cilindro portamantilla y del cilindro de impresión. Wash Assistant determina individualmente el programa de lavado más corto y eficiente a partir de los datos del trabajo.
- Auto Protect suministra automáticamente líquido protector de rodillos (Roller Protection Liquid) a los cuerpos de impresión no utilizados.

La Speedmaster CX 75 es la máquina flexible para la impresión de cara en formato 50×70 – una auténtica máquina multitallento preparada para el futuro. Ofrece un concepto de máquina moderno con soluciones innovadoras. El resultado es una máquina versátil y rentable perfectamente diseñada para satisfacer los requisitos de sus clientes y garantizar su éxito.



- Cambio rápido entre tintas convencionales y UV mediante un circuito de lavado adicional.
- El grupo barnizador con sistema de raqueta de cámara garantiza una aplicación homogénea del barniz. La simplicidad del cambio de barniz y del rodillo reticulado incrementa la flexibilidad operativa. Los rodillos anilox Saphira®, de fabricación propia mediante el proceso patentado PLP – láser de impulsos, garantizan una aplicación homogénea del barniz con un bajo consumo de barniz.
- Secado perfecto también con soportes gruesos y altas velocidades con salida prolongada y DryStar Combination con tecnología de toberas circulares.
- Los sistemas de medición del color espectrofotométricos contribuyen a la fiabilidad y a la estandarización del proceso de impresión.
- Salida Preset Plus con posicionamiento perfecto y preciso del pliego y pantalla táctil para un manejo sencillo.
- Por medio de los valores preestablecidos se puede conseguir con facilidad una calidad de impresión elevada y uniforme.

➔ Si quiere obtener más detalles sobre su Speedmaster, consulte este enlace:
heidelberg.com/cx75/datos-tecnicos

Prinect Workflow.

Uno para todo.

Prinect Business y Prinect Production reúnen todas las etapas de la producción impresa en un único proceso integral: desde el cálculo de costes hasta la facturación, pasando por la producción (preimpresión, prensa y postimpresión). Menos complejidad, más rentabilidad: con Prinect puede acceder a todas las funciones del flujo de trabajo, pero sólo paga por el volumen realmente producido, y no por licencias individuales.

➔ **Más información:**
heidelberg.com/es/prinect



Las pilas perfectas de la salida Preset Plus facilitan una postimpresión sin incidencias.



Secado y barnizado de excelente factura con el grupo barnizador y los secadores DryStar, incluso a máxima velocidad.



El amplio espacio entre cuerpos de impresión y los estribos rebatibles permiten manejar la máquina con facilidad y rapidez.

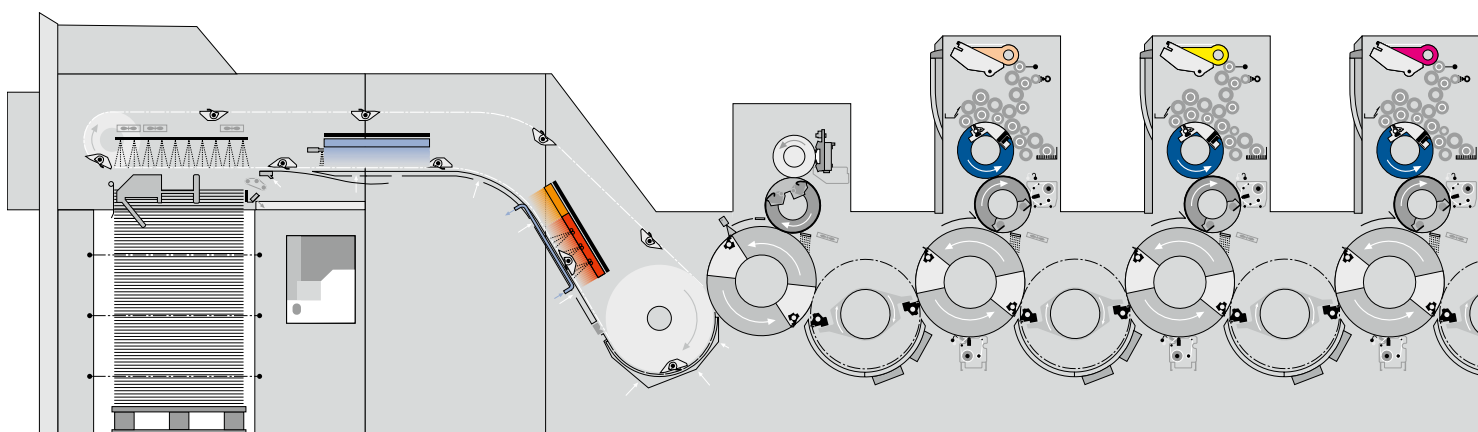

Speedmaster CX 75-5+L. La máquina representada en esta ilustración muestra un ejemplo de configuración. Algunas de las características de los equipos que se mencionan aquí pueden adquirirse de forma opcional.

1 Equipamiento antiestático

- StaticStar minimiza las cargas estáticas, especialmente las de los soportes delgados, y optimiza la marcha del pliego para alcanzar altas velocidades en la impresión continua.

2 Marcador Preset Plus

- Alineación precisa del pliego con cinta de aspiración central y guía de tracción neumática para el perfecto arranque de la producción.

3 Grupo de entintado y humectador

- El grupo entintador/humectador reacciona con rapidez y mantiene el entintado estable. Las funciones más relevantes, como el mecanismo de control del flujo de tinta reducido en trabajos con poca aceptación de tinta, pueden manejarse a distancia.
- La función Vario evita las motas en la impresión continua.

4 Sistema de cambio de planchas

- AutoPlate Pro permite cambiar las planchas de forma escalonada y automática en un tiempo mínimo.

5 Dispositivos de lavado

- Lavado excelente y extremadamente rápido de los cilindros de impresión y portamantilla gracias al dispositivo de lavado de la mantilla.
- Montaje y desmontaje sencillo y ergonómico.
- Sustitución rápida y sencilla del paño de lavado.

6 Marcha del pliego

- El sistema de transferencia del pliego desde el marcador hasta la salida, equipado con tecnología Venturi con capacidad de preajuste, y el dispositivo de soplado de la línea de contacto entre rodillos garantizan una suave marcha del pliego.
- Amplia gama de soportes de impresión gracias al cilindro de transferencia de doble tamaño.
- El diámetro de cilindro más grande en esta categoría de formato garantiza una marcha del pliego óptima y una excelente accesibilidad.

7 Grupo barnizador

- Con el grupo barnizador con sistema de raqueta de cámara y distintos equipamientos de alimentación de barniz y rodillos reticulados se obtienen excelentes resultados de barnizado para las más distintas aplicaciones.
- El cambio de planchas automatizado garantiza un cambio rápido, sencillo de la plancha y del paño de barnizado y tiempos de preparación reducidos.
- Amplio margen para realizar ajustes en el registro desde el Prinect Press Center XL 3.



Marcha del pliego muy suave gracias a los cilindros de impresión de doble tamaño y la tecnología Venturi.



El grupo humectador y entintador proporciona un entintado estable durante toda la tirada.



El marcador Preset Plus crea unas condiciones perfectas para iniciar una producción exitosa.

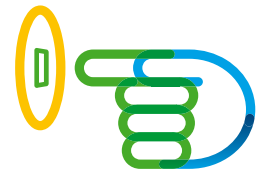
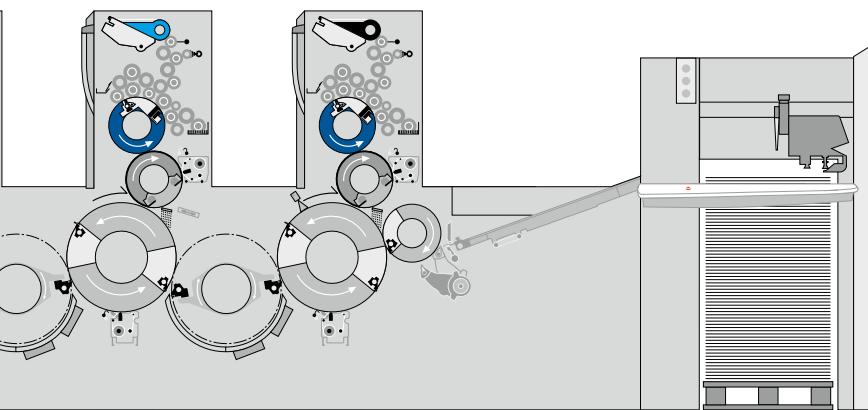

Push to Stop.

La clave para la Smart Print Shop.

8 Sistema de secado

- Los grupos secadores de la salida y los secadores intermedios permiten secar con flexibilidad los pliegos tras los cuerpos de impresión o de barnizado.
- Los diferentes sistemas DryStar están adaptados perfectamente a la marcha del pliego y ofrecen en cada aplicación un secado excelente.
- Desmontaje sin herramientas de los sistemas de secado para una buena accesibilidad.

9 Salida Preset Plus

- Adopción automática de todos los ajustes relevantes a partir de los datos de preajuste.
- El libre posicionamiento, la posibilidad de colocación oblicua y la simplicidad del desmontaje de los módulos de frenado proporcionan una alta calidad en diferentes aplicaciones.
- La capacidad de preajuste del sistema de aplicación de aire en la salida con reja de nido de abeja contribuye a una perfecta distribución de las corrientes de aire y a un exacto posicionamiento en la salida de los materiales más diversos.

→ Si quiere obtener más detalles sobre su Speedmaster, consulte este enlace: heidelberg.com/es/cx75

HEIDELBERG Contratos.

Paquetes de contratos personalizados, como sus necesidades.

Usted se beneficia de una combinación de los mejores productos de HEIDELBERG. Nuestros paquetes Lifecycle y Subscription le ayudan a mantener sus máquinas funcionando al máximo rendimiento.

→ Más información:
heidelberg.com/contracts



Moderno entorno de trabajo en el Prinect Press Center XL 3 con pantalla mural y pantalla multitáctil para una coordinación óptima de las hojas.



Intelliline ofrece en la máquina una asistencia y una transparencia únicas, y le guía a través de los pasos de trabajo manuales necesarios.

Intellirun, la vista dinámica de producción, muestra automáticamente al operador la pantalla adecuada en el momento adecuado y proporciona información inteligente sobre el estado actual de producción. Por lo tanto, Intellirun le apoya no solo durante el cambio de trabajo automatizado, sino también durante todo el proceso de producción. Todas las etapas de producción están respaldadas por una visión general actualizada.

El **asistente de navegación por LED Intelliline** extiende esta lógica a la máquina.

La ampliación resultante de los indicadores de procesos Intelliguide de Intellistart 3 muestra en todo momento mediante colores a través de Intelliline el estado de todos los cuerpos de impresión, entintado y secado en el lado de accionamiento y servicio. Así tendrá todo siempre bajo control y recibirá indicaciones sobre las intervenciones que resultan necesarias.

El resultado: Una nueva era de impresión navegada y autónoma con Push to Stop. La productividad sin interrupciones con el cambio de trabajo totalmente automático – de la última a la primera hoja buena y el inicio de la producción.

Gestión de datos y de color perfecta con Prinect

Prinect Press Center XL 3 conecta la máquina de impresión con el Prinect Workflow de la imprenta. Los datos del trabajo son adoptados y pueden prepararse también siguiendo una secuencia definida automáticamente. Los datos de producción se reenvían de forma totalmente automática. De ese modo aprovechará las ventajas de una gestión perfecta de los datos, preajustes extraordinarios, datos de producción actualizados e informes significativos.

Para una estabilidad cromática óptima y reproducible con una mínima producción de maculatura dispone de diferentes sistemas de medición del color Prinect. Prinect Easy Control no solo es el sistema más económico de su categoría, sino también el producto ideal para introducirse en la tecnología de medición espectral. Alternativamente se dispone del potente Prinect® Axis Control® en el Prinect Press Center XL 3 y el sistema de alto rendimiento de medición del color para la totalidad de la imagen impresa con Prinect Image Control® 3. Todos los sistemas de medición del color están perfectamente integrados en el flujo de trabajo. La biblioteca de colores proporciona los valores de referencia para el control del color con cada trabajo y también sirve de base para los informes de color.

La flexible aplicación web Press Center Mobile le ofrece una rápida visión general de todas las máquinas Speedmaster. Toda la información relevante está disponible sobre la marcha y en tiempo real. La pantalla de producción visualiza datos importantes de producción y procesos, optimizando así los flujos de trabajo en su taller de impresión.

Sencilla, rápida y segura: la HEIDELBERG UX en la Speedmaster CX 75

Experimente HEIDELBERG UX también en la Speedmaster CX 75. Descubra el concepto Peak Performance en el manejo de cada uno de los componentes. Estructura ergonómica en cada detalle, puesto de mando innovador con pantalla táctil, manejo sencillo de los dispositivos de lavado y la extraordinaria funcionalidad Preset hacen que la Speedmaster CX 75 ofrezca una experiencia de usuario única.

Un punto de brillantez excelente.

Acabados con UV.

Resultados brillantes, secado inmediato, gran variedad de soportes de impresión. Los productos de impresión acabados con UV destacan por su brillo, por su haptica y por su breve tiempo de producción.

La impresión UV convence por su gran productividad. Las tintas y barnices curables directamente bajo la luz UV pueden pasar inmediatamente al acabado, los tiempos de espera desaparecen y los de entrega se acortan. Además, la superficie de almacenamiento disminuye ya que no hay necesidad de guardar productos semiacabados. Los productos de impresión UV le permitirán ofrecer a sus clientes una cartera de productos más amplia.

La Speedmaster CX 75 con equipamiento UV le abrirá nuevos campos de negocio. En la elección de los soportes de impresión tendrá aún más flexibilidad, ya que puede trabajar también con plásticos y papeles naturales o reciclados de alto brillo.

DryStar UV – impresión de productos comerciales y embalajes brillantes

El equipamiento de la máquina con DryStar UV permite ofrecer una solución perfecta a aquellas imprentas que quieren aprovechar las ventajas del UV en su Speedmaster CX 75. DryStar UV despliega su potencial tanto en la impresión de productos comerciales como de etiquetas o embalajes e incluso en tiradas pequeñas. DryStar UV amplía la gama de aplicaciones en materia de soportes de impresión, tintas y tipos de barnizado.

DryStar LE UV – la ventaja decisiva a nivel energético

DryStar LE UV (Low Energy) trabaja con tintas y barnices UV especiales de alta reacción que se curan con un bajo consumo energético. Gracias a la óptima adaptación de la tecnología de las lámparas a la máquina, el aprovechamiento energético que se consigue es muy eficiente. En comparación con los sistemas UV convencionales, el equipamiento con Dry Star LE UV exige un volumen de inversión comparativamente bajo realizando una variedad de aplicaciones casi idéntica.



DryStar LED Pro – protección del medio ambiente para el futuro

Con DryStar LED Pro conseguirá igualmente unos tiempos de producción rápidos con ayuda de esta tecnología orientada hacia el futuro. Destacan de esta solución su eficiencia energética máxima y la ausencia de ozono con mínima radiación de calor en el interior de la máquina. Con DryStar LED Pro se consigue un pliego perfectamente seco mediante el enfoque preciso de la luz y a la óptima distancia de la marcha del pliego. Gracias al sistema Instant On/Off no se produce consumo de energía alguno en modo stand-by (periodos de puesta a punto, de lavado). Auto Format Setting ajusta los secadores al formato de papel. Gracias a este sistema solo se conectan los diodos realmente necesarios para el formato concreto. Otra ventaja es la mayor duración de los leds en comparación con las lámparas.

Todos los sistemas de secado están perfectamente ajustados a las características de la Speedmaster CX 75 y completamente integrados en la máquina y en el sistema remoto. La máquina puede prepararse ya desde fábrica para UV. Junto a los secadores UV en la salida, puede disponer de secadores intermedios cuya posición podrá elegir usted mismo.

➔ **Si quiere obtener más detalles sobre las tecnologías DryStar UV, consulte este enlace:**
heidelberg.com/es/starsystem

Máquina y mercados.

Flexibilidad para cada requisito.

La Speedmaster CX 75 es la máquina multitalento que le permitirá estar mejor preparado para los requisitos más diversos de sus clientes. Una máquina con la que podrá imprimir una gama de soportes más amplia, disfrutar de un grado de automatización más elevado y ofrecer a sus clientes, por tanto, una extensa oferta de productos con un grado de flexibilidad máximo.

Una máquina multitalento

La Speedmaster CX 75 es la máquina ideal para las imprentas que trabajan con una amplia gama de soportes de impresión. Tanto para imprimir productos publicitarios clásicos como embalajes puede confiar plenamente en la Speedmaster CX 75.

Es, por tanto, la Speedmaster CX 75 es la máquina perfecta para las imprentas que ofrecen una amplia gama de aplicaciones. Gracias a su gran flexibilidad permite satisfacer completamente los más diversos requisitos de los clientes. A ello hay que añadir una calidad de impresión elevada y constante, las múltiples posibilidades de acabado, el concepto de manejo ergonómico y el alto grado de automatización adaptado a los requisitos de la práctica diaria. Otra ventaja de la Speedmaster CX 75 es el poco espacio que requiere su instalación gracias a su diseño estrecho, así como las múltiples posibilidades de configuración y equipamiento.

Impresión de productos comerciales

Para imponerse en este mercado, es imprescindible que la producción sea eficaz, los costes reducidos y la rentabilidad pueda, así, optimizarse.

La Speedmaster CX 75 es la máquina de alta productividad para la impresión de cara de casi cualquier aplicación. Es extremadamente flexible y permite trabajar con una gran

variedad de materiales, como papeles naturales o soportes brillantes o estucados.

La máquina, además, ofrece una amplia gama de acabados como barnizados mates, brillantes, por zonas o con efecto drip-off. Gracias a sus innovadoras tecnologías de secado aprovechará todas las ventajas tanto en impresión convencional como en impresión UV.

En las tiradas cortas disfrutará de las ventajas de la conversión automatizada adoptando los valores preestablecidos. Así minimizará los tiempos de puesta a punto y reducirá, simultáneamente, los costes. La Speedmaster CX 75 le permitirá, además, entrar en la impresión de embalajes.

Impresión de etiquetas

En la impresión de etiquetas se utilizan sobre todo soportes de impresión delgados. La Speedmaster CX 75 puede manipularlos sin ningún problema. Con el paquete antiestático StaticStar® imprimirá materiales delgados y láminas sin incidencias. Otra ventaja es la disponibilidad de un formato mayor (605×750 milímetros) que permite alojar un número superior de etiquetas en el pliego.

En la salida, la combinación de la conducción del pliego y la tecnología Venturi, los frenos de pliegos de alto rendimiento y el sistema de aplicación de aire en la salida proporcionan un posicionamiento fiable y exacto en la pila para una postimpresión rápida y sencilla.



Impresión de envases y embalajes

La Speedmaster CX 75 le permitirá producir de forma rentable muchas aplicaciones para el pujante mercado de los embalajes. Los clientes, a menudo, solicitan la producción de embalajes pequeños en pequeñas tiradas, p. ej., para productos locales. En este campo es donde la máquina demuestra su versatilidad, especialmente en combinación con el formato superior de 605×750 milímetros. Este formato posibilita el alojamiento de un mayor número de producciones en el pliego. El concepto de cilindros de impresión de doble tamaño permite procesar soportes más gruesos con facilidad.

Mediante la aplicación de barniz y el secado junto con la tecnología UV podrá reducir los tiempos de producción. Los sistemas de secado adaptados proporcionan unos resultados perfectos y un consumo energético mínimo, incluso al imprimir a grandes velocidades y con gran ocupación de tinta.

En las configuraciones de la Speedmaster CX 75 con grupo barnizador, su salida prolongada ofrece unos resultados de secado óptimos, incluso con gramajes elevados y velocidades de producción altas. Y todo ello simultáneamente con un mínimo espacio de instalación necesario.

Líder del proceso de impresión. 10 claras ventajas.

Puesta a punto

0 min.

adicionales en tiempo de preparación gracias a las funcionalidades Preset automáticas desde el marcador hasta la salida en cambios de formato o de soportes de impresión.



100 %

ahorro de tiempo para el operario con AutoPlate Pro.

Ahorro de hasta **100** horas al año: selección del programa de lavado más adecuado por parte de **Wash Assistant**.

Productividad

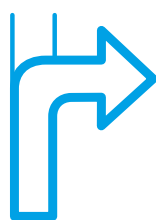

¡Impresión navegada

con Intellistart 3! Plena transparencia y procesos automáticos mejoran el OEE en la sala de impresión.

Velocidades máximas de hasta **15 000 pliegos** por hora desde papel delgado hasta cartón.

¡Entintado correcto ya tras la **primera prueba!** Interacción perfecta entre **Color Assistant Pro, Color Fast Solution** y los **sistemas de medición Prinect**.

Manejo

Una de las **máquinas más estrechas** en su categoría de formato.

Todo a simple vista, también en cambios de trabajo complejos gracias a la **innovadora guía del operario** con **Intelliguide** e **Intelliline**.

Tan solo

2 clics

para aprobar un trabajo de impresión.

Diseño ergonómico para una accesibilidad ideal y la mejor facilidad de uso.

Estamos en contacto. Hable con HEIDELBERG.



Esperamos que este folleto haya sido inspirador. Nuestro objetivo es conseguir que su futuro sea aún más exitoso, así que no dude en contactar con nosotros para enviarnos sus preguntas y sugerencias. Por e-mail o por teléfono.

Esperamos tener pronto noticias tuyas.

Tanto si es simple curiosidad o si tienes dudas específicas que le gustaría preguntarnos, simplemente envíenos un e-mail con sus preguntas, peticiones o comentarios a

➔ info@heidelberg.com

o utilice nuestro formulario de contacto.

➔ heidelberg.com/info

Si prefiere el teléfono, el su responsable de zona estará siempre disponible para escucharle. Si lo necesita, podrá encontrar el número de teléfono en nuestra página web, en el apartado de su país

➔ heidelberg.com/contact



Su acceso directo al mundo digital de HEIDELBERG, la suscripción al boletín, nuestras oficinas de ventas internacionales y nuestros canales en las redes sociales. Solo tiene que leer el código QR con su smartphone.
heidelberg.com/dialogue

Pie de imprenta

Heidelberger Druckmaschinen AG
Kurfuersten-Anlage 52 – 60
69115 Heidelberg
Alemania
Teléfono +49 6221 92-00
Fax +49 6221 92-6999
contact@heidelberg.com
Más detalles en:
heidelberg.com

Aviso de producción

Créditos de las imágenes: Heidelberger Druckmaschinen AG
Planchas: Suprasetter
Impresión: Speedmaster
Acabado: Stahlfolder
Consumibles: Saphira
Impreso en Alemania

Marcas

HEIDELBERG, el logotipo HEIDELBERG, AxisControl, DryStar, Intelliguide, Intellistart, Prinect, Prinect Press Center, Push to Stop, Saphira, Speedmaster, Stahlfolder, StaticStar y Suprasetter son marcas registradas de la empresa Heidelberger Druckmaschinen AG en la República Federal de Alemania y en otros países. Otras designaciones aquí utilizadas son marcas de sus correspondientes titulares.

Los datos sobre las emisiones de la Speedmaster CX 75 pueden consultarse en heidelberg.com/emissiondetails

Responsabilidad sobre el contenido

Este folleto se ha preparado con el máximo cuidado. No se asume ninguna responsabilidad ni se ofrece garantía alguna sobre la veracidad, integridad y exactitud de sus datos. No se garantiza o concedido que las cifras y valores indicados (sobre el funcionamiento y rendimiento de la máquina y del software, por ejemplo) puedan ser alcanzados por el cliente. Dichos datos se basan en condiciones ideales de funcionamiento, así como en un uso profesional de la máquina y del software. Alcanzarlos depende de un gran número de factores y circunstancias que escapan al control de HEIDELBERG (ajustes de la máquina, condiciones técnicas y ambientales, materias primas, materiales auxiliares, suministros y consumibles utilizados, cuidado y mantenimiento de la máquina, experiencia del operario, cumplimiento de los requisitos del sistema, etc.).

Versión: en. 2024



Print and equipment CO₂ compensated

HEIDELBERG

www.heidelberg.com/co2 · ID1000842/100000