

Versátil y flexible.
Stahlfolder Ti.

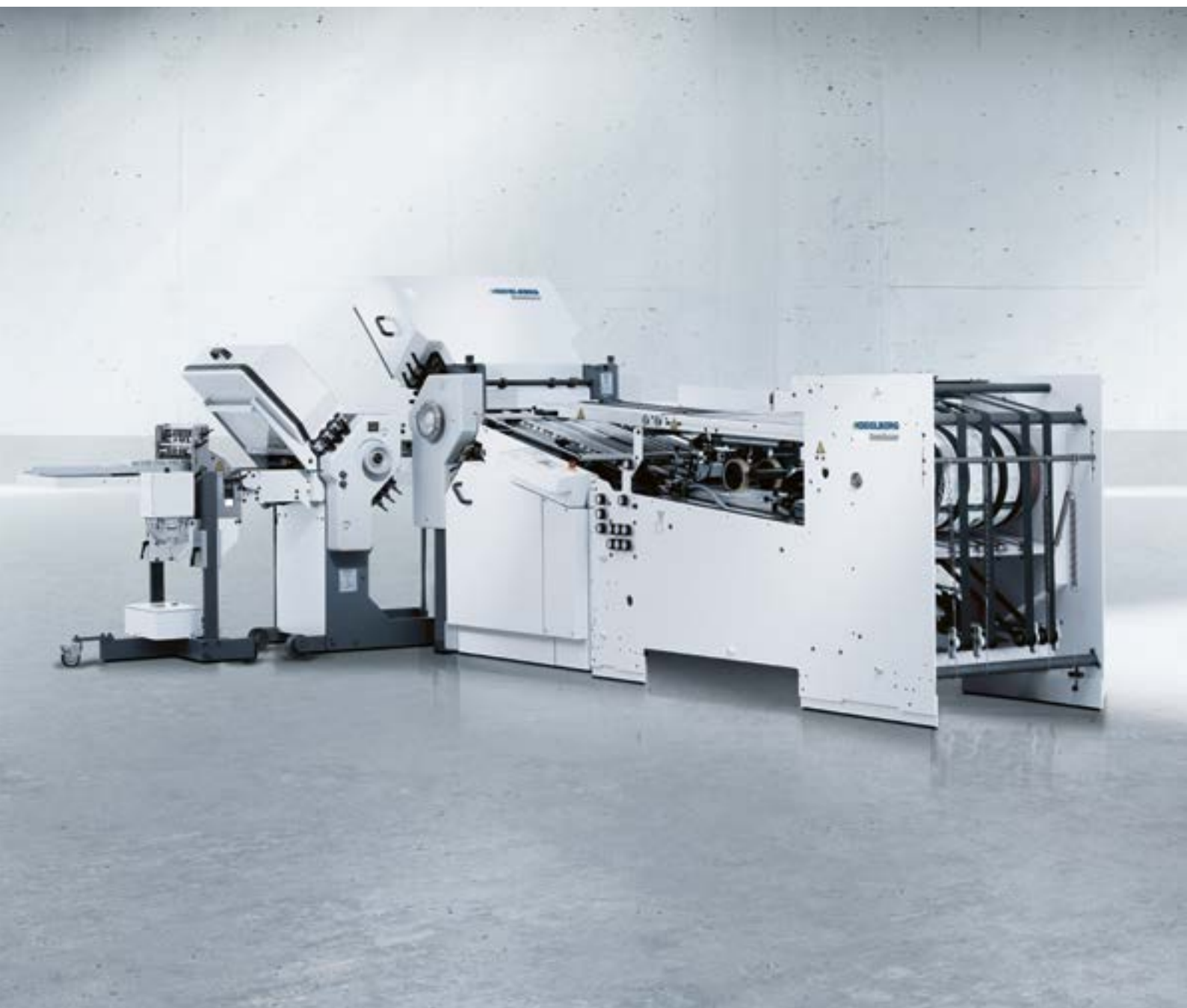



Alcance nuevas cotas. Más que un simple máquina.

Con Stahlfolder® Ti 36 y Ti 52, usted creará la base para el crecimiento en formatos pequeños y medianos.

La diversa gama de aplicaciones y las extensas opciones de dispositivos le abren un amplio abanico de posibilidades para aumentar el valor añadido en el plegado. Además, se encontrará en una posición ideal en el mercado de los formatos pequeños de plegado, por ejemplo, en el sector farmacéutico.

Beneficiese de la digitalización con HEIDELBERG®: En la producción simplificando el sistema de mando y el funcionamiento de las máquinas.

Con HEIDELBERG, también tendrá acceso a un ecosistema que ofrece un verdadero valor añadido: con servicio técnico, consumibles, servicios digitales, software, soluciones basadas en la nube, formación y asesoramiento, gestión de inventarios y logística. Como primer fabricante de plegadoras, HEIDELBERG le ofrece aún más: La huella de CO₂ de todos los productos Stahlfolder se compensa sin coste alguno para usted a través de proyectos certificados Gold Standard.

 [heidelberg.com](https://www.heidelberg.com)

Baja inversión. Aumenta el valor añadido.

La inversión en una Stahlfolder Ti 36 o Ti 52 se amortiza rápidamente y constituye una base sólida para alcanzar el éxito a largo plazo.

Con la ayuda de una Stahlfolder Ti 36, su empresa se convertirá en un especialista en pequeños formatos y aplicaciones de plegado en miniatura. Podrá producir incluso longitudes de plegado de tan solo 20 milímetros, como se requiere para mini folletos o refuerzos de envases en el sector farmacéutico, de forma altamente productiva y rentable.

En el formato medio 50 × 70, puede satisfacer los requisitos de sus clientes de forma profesional y fiable con la Stahlfolder Ti 52, por ejemplo, mediante la combinación de estaciones de plegado de plancha de cierre, unidades de plegado en cruz y dispositivos adicionales como planchas de cierre de solapas y dispositivos de encolado.

Podrá aprovechar el potencial adicional de valor añadido al combinar las dos máquinas en la misma configuración. Por tanto tendrá aún más flexibilidad y podrá ofrecer también plegados en miniatura en formato medio.

Beneficios destacables:

- Alta productividad y valor añadido
- Fácil de usar gracias a los símbolos gráficos
- Disponibilidad máxima gracias a su diseño de bajo mantenimiento
- Variedad de aplicaciones, desde folletos hasta flyers y cuadernillos
- Longitudes de plegado mínimas de solo 20 mm o 32 mm

 heidelberg.com/es/ti



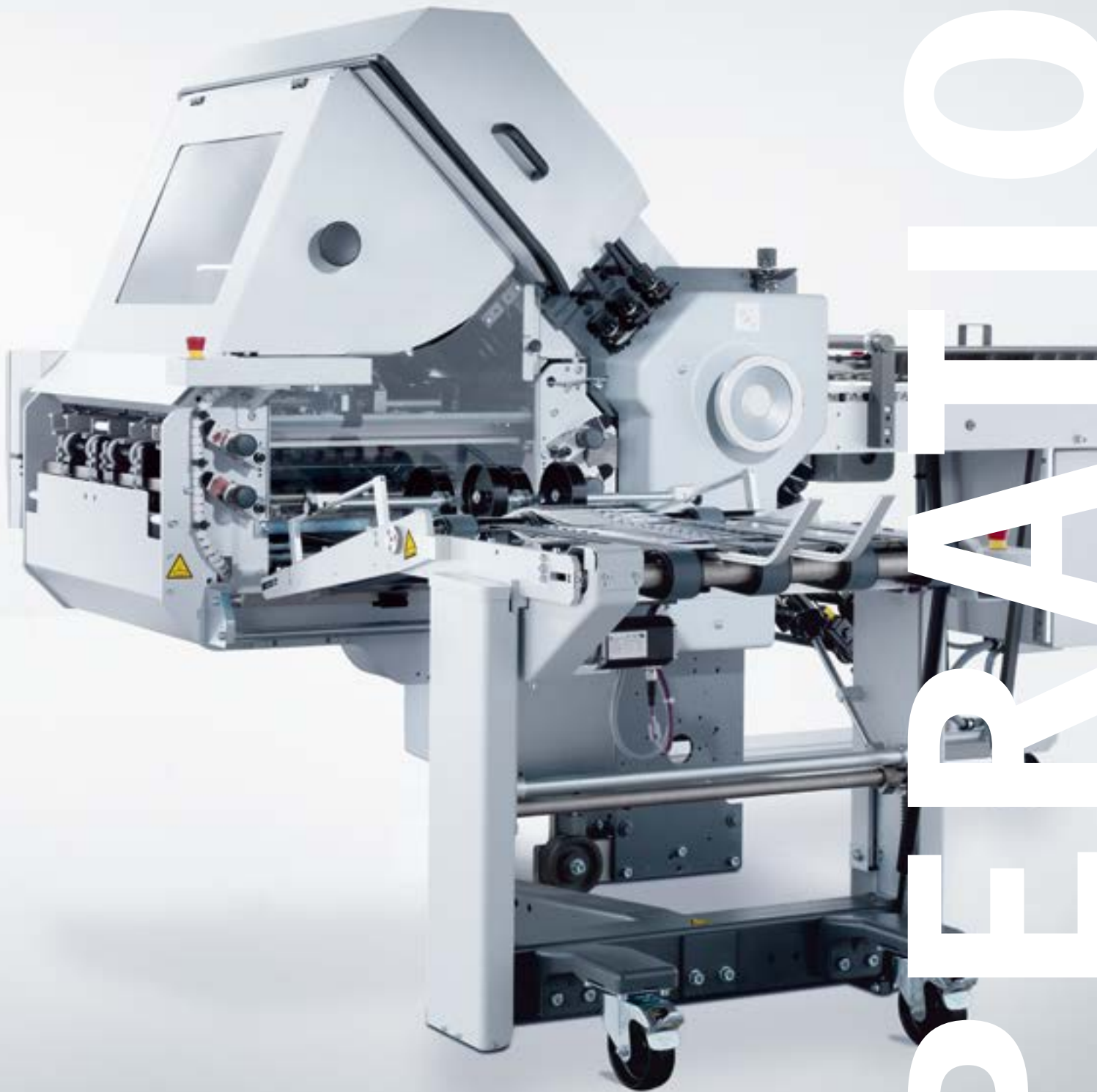

PROFESSIONAL

En funcionamiento continuo. Fiable y ágil.

El valor estable y la tecnología probada de las plegadoras Stahlfolder Ti 36 y Ti 52 dan sus frutos durante el funcionamiento continuo. Usted se beneficiará de una alta fiabilidad, un bajo mantenimiento y una excelente flexibilidad en las aplicaciones.

Benefíciense de la serie Stahlfolder Ti:

Producción flexible y eficiente

Amplio equipamiento

La amplia gama de aplicaciones, desde los plegados más pequeños hasta flyers, está respaldada por un equipamiento de gran alcance. Con la gama de herramientas de recorte, perforación y hendido, podrá abrir aplicaciones como el refilado, el recorte de tiras y el hendido para evitar el estallido de tinta. El hendido y plegado en una sola pasada aceleran los tiempos de producción.

Satisfacer las demandas de los clientes

Versatilidad de uso

Otros beneficios para una producción fluida: Las distintas planchas de cierre, como las que disponen de deflectores giratorios, las planchas de cierre combinado o las de solapas, ofrecen la máxima flexibilidad. Sobre la flexibilidad: puede utilizar todos los suministros de HEIDELBERG adaptados a los respectivos requisitos. Y dispone de los sistemas de alimentación adecuados para cada necesidad: alimentadores de pila plana para tiradas pequeñas y medianas y alimentadores de pila redonda para un funcionamiento continuo y tiradas más grandes.

Flujo de proceso controlado

Variación flexible

Las Stahlfolder Ti 35 y Ti 52 también le ayudan a realizar trabajos especialmente exigentes, como en el sector farmacéutico, a satisfacción del cliente. Con un reconocimiento opcional de la imagen de impresión desde arriba y desde abajo, tiene el control al 100 por cien y puede supervisar constantemente la producción. Con las aplicaciones de encolado, como el encolado intermedio, múltiple y auxiliar, también aumentará el valor añadido.

Hasta los pliegues más pequeños. Preparadas para todo.

Las plegadoras Stahlfolder Ti 36 y Ti 52 son extraordinariamente versátiles. Gracias al amplio ámbito de aplicación de las máquinas, su empresa cubrirá todas sus necesidades en formatos pequeño y mediano. Esto también es válido para las aplicaciones especiales tales como el microplegado, que desempeña un papel importante en la industria farmacéutica, por ejemplo en la elaboración de instrucciones.

Características para una producción estable y rentable:

Control de la calidad al cien por cien

Transparencia de procesos

El reconocimiento opcional de la imagen de impresión desde arriba y desde abajo garantiza un seguimiento del cien por cien de la producción para pedidos y clientes especialmente exigentes.

Mayor productividad

Rápida instalación

La buena accesibilidad, el ajuste automático de la separación de pliegos, la longitud de aspiración y la velocidad, así como el sencillo cambio de las planchas de cierre a la función de deflector de pliegos, aceleran los cambios de pedido.

HEIDELBERG User Experience

Manejo sencillo

El sistema de mando digital y los símbolos gráficos, así como la carga y descarga a una altura de trabajo ergonómica, facilitan el manejo.

Competitividad

Más valor añadido

Puede ampliar su cartera de productos con diferentes pliegues y aplicaciones de encolado, como pliegues de ventana, paralelos y cruzados o encolado central, múltiple y auxiliar.

Rentabilidad económica

Incremento de la productividad

La separación fiable de los pliegos, su transporte seguro, los tiempos cortos de procesamiento y los sistemas de alimentación perfectamente coordinados garantizan un aumento de la producción neta.

Tecnología de vanguardia

Alta disponibilidad

La construcción sólida y de bajo mantenimiento garantiza una calidad de plegado fiable y una producción estable con bajos costes de funcionamiento y servicio técnico.

STAHLFOLDER



La **unidad de plegado en cruz KBi** es una máquina plegadora que ahorra espacio y está disponible en anchuras de trabajo de 36 y 52 cm.



El **transporte de pequeños formatos** se utiliza para el transporte seguro de hojas de productos pequeños.



El **cierre combinado**, le permitirá el cambio de la función de deflectores de pliegos a la plancha de cierre, sin necesidad de retirar la plancha.

R TI



Los **dispositivos de encolado** opcionales aumentan el valor mediante aplicaciones de encolado.



La **herramienta para plegar en mojado** evitará que los productos plegados gruesos se abran.



El **alimentador de pila plana** realiza una separación segura de las hojas con ayuda del dispositivo separador de hojas.

7

Árboles portacuchillas

Árboles portacuchillas sucesivos con conexión acoplable a todas las estaciones para alojar diversas herramientas de hendido, perforación y recorte.

4

Cuerpos de plegado

Las estaciones de plegado en anchos de trabajo de 36 cm y 52 cm y hasta seis planchas de cierre permiten configuraciones individuales. Los cuerpos adicionales de plegado por corte KBI 36, KBI 52 y VFZ 52 facilitan otros tipos de plegado.

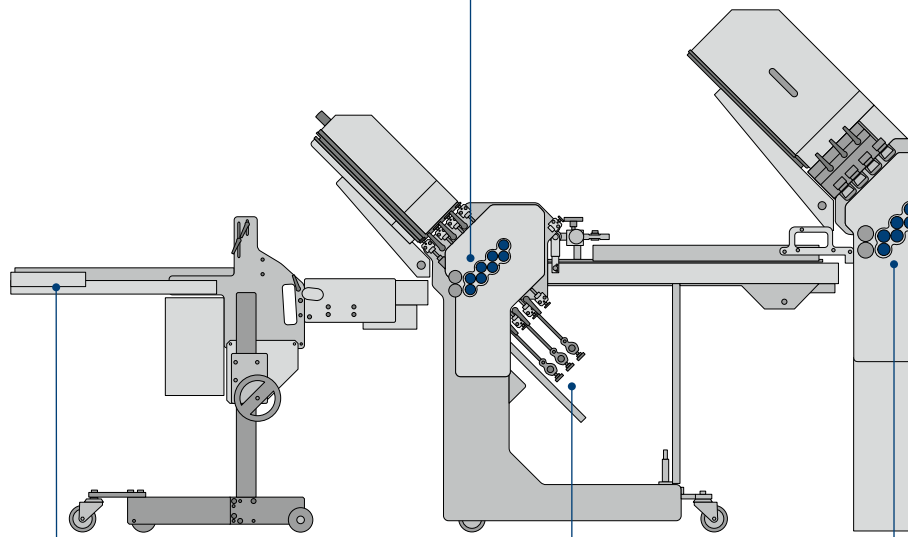

8

Salidas

Sistemas de salida coordinados para los requisitos individuales de los clientes: toda la cartera de salidas de HEIDELBERG puede combinarse con las plegadoras Stahlfolder Ti.

6

Bolsas de plegado

Diversas bolsas de plegado como aquellas con deflector giratorio, así como las bolsas de plegado combinado o las de solapa ofrecen la máxima flexibilidad.

2

Sistema de mando digital CCT

Sistema completo de mando con símbolos gráficos y funciones como el modo de aprendizaje y la función de contador.

1

Marcador

Sistemas de alimentación adecuados para cada necesidad: Alimentadores de pila plana para tiradas pequeñas y medianas y alimentadores de pila redonda para el funcionamiento ininterrumpido y tiradas más grandes

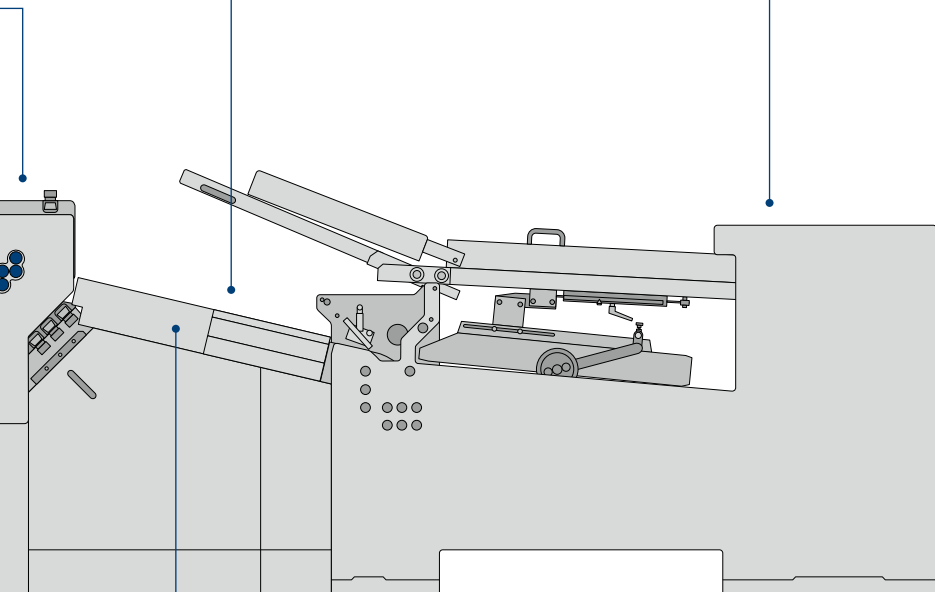

5

Rodillos de plegado

Los rodillos de plegado ExtraGrip de Soft-PU garantizan una fiabilidad constante durante el proceso, un transporte delicado de pliegos y una calidad de plegado impresionante. Los rodillos de plegado de Hard-PU han sido especialmente diseñados para procesar papel biblia.

3

Dispositivos adicional

La producción supervisada mediante el reconocimiento de imágenes de impresión desde arriba y desde abajo; las diversas aplicaciones de encolado, como el encolado medio, múltiple y adicional, incrementan el valor añadido.



Aquí encontrará más información y especificaciones técnicas para su plegadora Stahlfolder:

➔ heidelberg.com/ti/datos-tecnicos

Con pliegues en miniatura. Aproveche las nuevas oportunidades de mercado.

Desde prospectos y folletos hasta cuadernillos: con las plegadoras Stahlfolder Ti, los talleres de encuadernación e imprenta pueden ampliar su gama de productos y aumentar su producción con bajos costes de inversión.

Las plegadoras Stahlfolder Ti pueden manejar las longitudes de plegado más pequeñas con múltiples pliegues paralelos y cruzados, lo que las convierte en las máquinas perfectas para productos plegados especiales. Las empresas usuarias pueden distinguirse con prospectos para productos cosméticos o farmacéuticos, manuales del usuario u otros materiales publicitarios en pequeños formatos.

Muy flexible y económica de adquirir y manejar, la Stahlfolder Ti es una máquina básica, adecuada para el plegado profesional. Tanto si se trata de tipos de plegado simples o complejos, las empresas se beneficiarán de una producción estable y económica.

 heidelberg.com/es/ti



“

Con esta plegadora no solo es posible plegar formatos pequeños. También se puede plegar dos veces más que en otras máquinas.

DAN GRIFFIN
Director General
Binderyonics
EE.UU.



Más testimonios de nuestros
clientes También en:
[➔ heidelberg.com/es/ti](https://www.heidelberg.com/es/ti)

Todo en uno. El ecosistema HEIDELBERG.

Servicios remotos

Beneficiarse de las ventajas de una rápida resolución de problemas gracias al mantenimiento y análisis remoto de la máquina.



Servicios en situ

Desde el servicio técnico hasta la entrega de piezas: Para que su producción siga funcionando sin problemas, ofrecemos asistencia 24 horas al día, 7 días a la semana, en todo el mundo.



Prinect Business

Automatice sus procesos de negocio y consiga una total transparencia sobre dónde está ganando o perdiendo dinero.

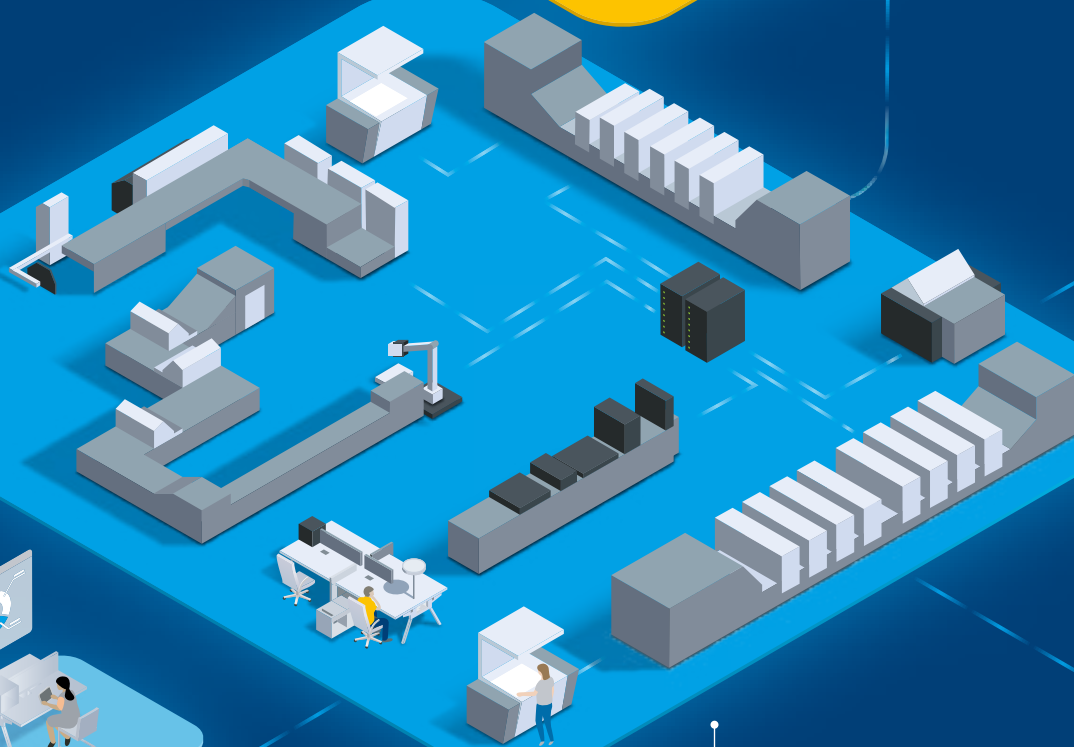

Prinect Production

Digitalice su imprenta con un flujo de trabajo inteligente para toda la producción, que pagará en función del volumen que usted produzca.



Flujo de trabajo de producción consistente

Aumente su productividad a través de velocidad, calidad, integración digital y fiabilidad.

Cada imprenta es diferente y cada cliente tiene necesidades únicas e integrales. Por eso hemos desarrollado nuestra oferta, para atender estas necesidades en todo su espectro. Lo que nos hace

únicos es que aquí puede encontrar todo lo que hace que su imprenta sea más inteligente, más rápida y mejor. Haga de HEIDELBERG su ventanilla única para todo lo que puede contribuir a su éxito.

El portal digital del cliente

Aproveche la producción basada en la nube, las compras, el soporte, los informes y los servicios de administración desde cualquier lugar y en cualquier momento.

Producción sostenible

Elija el medio ambiente y reduzca los residuos y el consumo de energía con nuestras soluciones sostenibles.

La inversión adecuada

Los equipos de HEIDELBERG tienen un alto valor de reventa. Si se invierte en ellas hoy, el costo se amortizará en el futuro.

Consumibles Saphira®

Utilice consumibles aprobados, testeados y optimizados para sus equipos HEIDELBERG, incluida una línea de productos ecológica.

Red Print Media Center

Descubra nuestra cartera de productos en tres ubicaciones: Wiesloch-Walldorf (GER), Atlanta (EE.UU.), Shanghai (CHN).

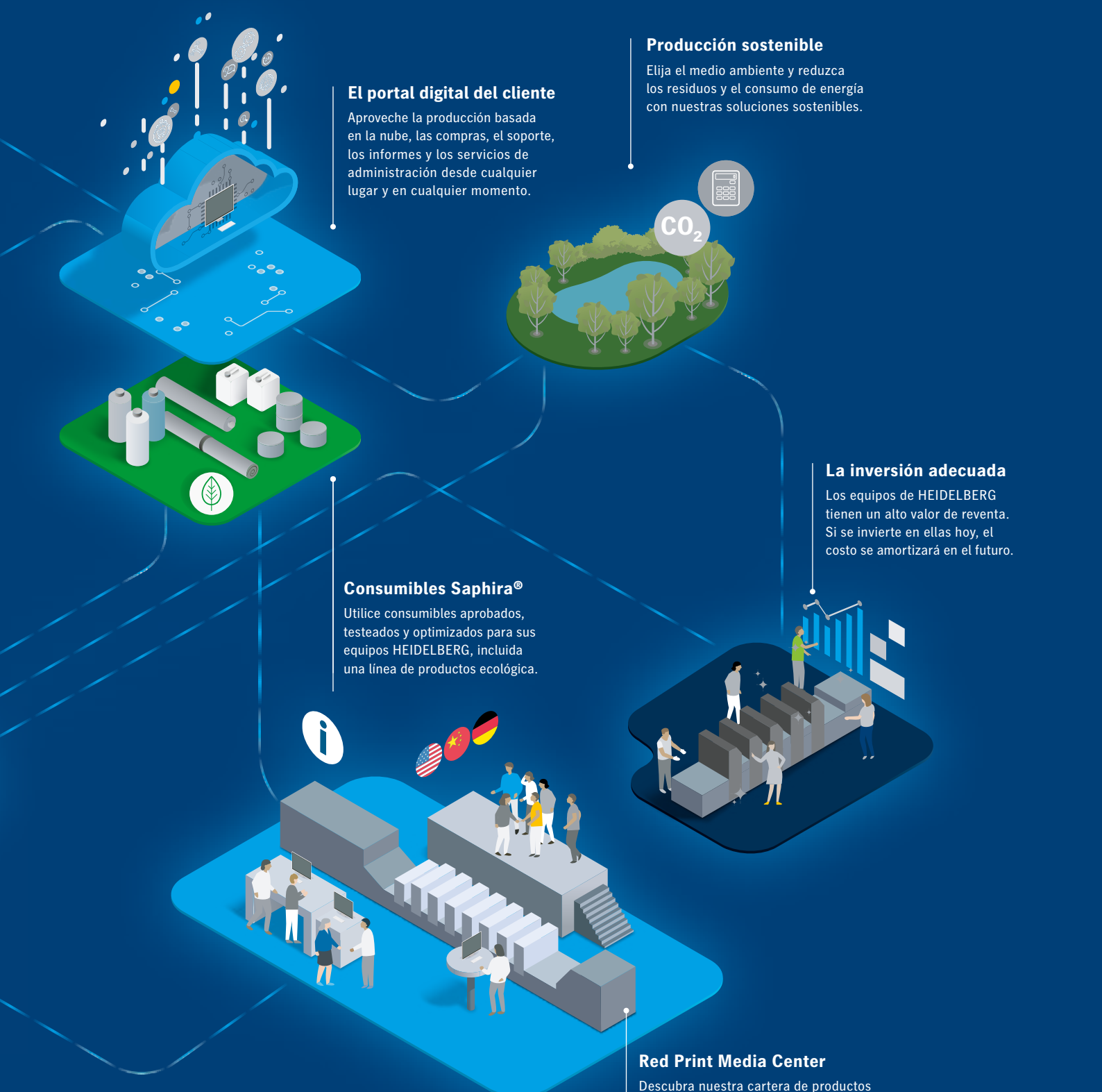

HEIDELBERG Contratos.

Paquetes de contratos personalizados, como sus necesidades.

Usted se beneficia de una combinación de los mejores productos de HEIDELBERG. Nuestros paquetes Lifecycle y Subscription le ayudan a mantener sus máquinas funcionando al máximo rendimiento.

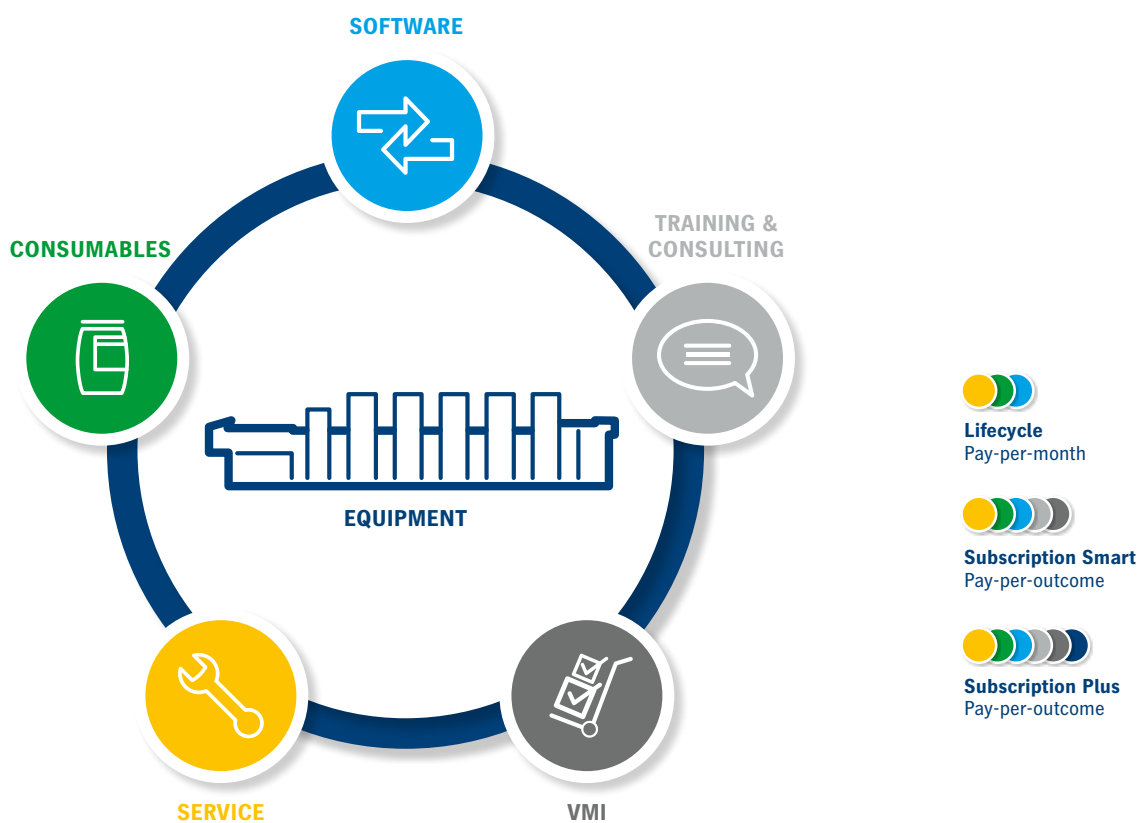

Nuestros contratos se adaptan a sus necesidades: Elaboramos un paquete Lifecycle para usted a partir de al menos dos de los tres componentes: servicio, consumibles y software. Esto le ofrece todo lo que necesita para una producción de impresión fiable y estable. Los servicios se facturan mensualmente. Subscription también incluye formación y consultoría, Vendor Managed Inventory (VMI) y equipamiento (opcional). El VMI automatiza la gestión de los consumibles. Gracias a la sólida colaboración con HEIDELBERG, podrá disfrutar de

las ventajas de un sistema de producción de impresión completo y optimizado. Con Subscription, el pago se realiza por hoja impresa.

Lo siguiente se aplica a ambos paquetes: Usted reduce sus costes de proceso y gana más tiempo para sus clientes.

¿Hemos despertado su interés? Vamos a ver que soluciones tenemos a sus necesidades.

➔ heidelberg.com/contracts



¿Cómo podemos ayudarle? Póngase en contacto con nosotros.

Esperamos que este folleto le sirva de inspiración. Hay más cosas para contarle sobre cómo podríamos hacer que su imprenta sea más eficiente y rentable.

Si le interesa la **Stahlfolder Ti** o desea saber más sobre lo que podemos ofrecerle, no dude en ponerse en contacto con nosotros. Solo estamos a un correo electrónico o una llamada telefónica de distancia.

Comuníquese con nosotros por correo electrónico

➔ contact@heidelberg.com

Utilice el formulario de contacto

➔ heidelberg.com/info

Encuentre el número de teléfono directo de nuestro representante de ventas en su país, o en su zona, aquí:

➔ heidelberg.com/contact



Pie de imprenta

Heidelberger Druckmaschinen AG

Kurfuersten-Anlage 52 – 60

69115 Heidelberg

Alemania

Teléfono +49 6221 92-00

Fax +49 6221 92-6999

contact@heidelberg.com

Más detalles en:

heidelberg.com

Aviso de producción

Créditos de las imágenes: Heidelberger Druckmaschinen AG;

Shutterstock, Jacob Lund (19)

Planchas: Suprasetter

Impresión: Speedmaster

Acabado: Stahlfolder

Consumibles: Saphira

Impreso en Alemania

Marcas

HEIDELBERG, el logotipo HEIDELBERG Prinect, Saphira, Speedmaster, Stahlfolder y Suprasetter son marcas registradas de la empresa Heidelberger Druckmaschinen AG en la República Federal de Alemania y en otros países. Otras designaciones aquí utilizadas son marcas de sus correspondientes titulares.

Los datos sobre las emisiones de la Stahlfolder Ti pueden consultarse en heidelberg.com/emissiondetails

Responsabilidad sobre el contenido

Este folleto se ha preparado con el máximo cuidado. No se asume ninguna responsabilidad ni se ofrece garantía alguna sobre la veracidad, integridad y exactitud de sus datos. No se garantiza o concedido que las cifras y valores indicados (sobre el funcionamiento y rendimiento de la máquina y del software, por ejemplo) puedan ser alcanzados por el cliente. Dichos datos se basan en condiciones ideales de funcionamiento, así como en un uso profesional de la máquina y del software. Alcanzarlos depende de un gran número de factores y circunstancias que escapan al control de HEIDELBERG (ajustes de la máquina, condiciones técnicas y ambientales, materias primas, materiales auxiliares, suministros y consumibles utilizados, cuidado y mantenimiento de la máquina, experiencia del operario, cumplimiento de los requisitos del sistema, etc.).

Versión: en. 2024