

Faltschachtelkleben auf
höchstem Niveau.

Diana X-2 115.



So vielfältig wie Ihre Anwendungen. Diana X-2 115.

Verpackung bedeutet Vielfalt. Die Zeiten als eine Faltschachtel nur ein funktionaler Produktschutz war, sind lange vorbei. Heutzutage erfüllen Verpackungen viele verschiedene Zwecke. Das Transportieren einer Markenbotschaft, das Bedienen eines gewissen Lifestyles oder auch einfach das Auspacken zu einem Erlebnis für sich zu machen, kann ebenso wichtig sein, wie das Bereitstellen wichtiger Produktinformationen. QR-Codes und Braille-Prägungen – Hand in Hand mit all diesen Anforderungen steht die Notwendigkeit so produktiv wie nur möglich zu sein, ohne Kompromisse bei der Qualität machen zu müssen. Aber wie kann nur eine Maschine maximale Flexibilität mit höchster Produktivität und fehlerfreier Qualität kombinieren?

Die Diana X-2 115 Reihe von Masterwork ist die Antwort auf all diese Anfragen. Die modulare Maschinengestaltung zusammen mit der hochmodernen Servoantriebs-Technologie erlaubt es Ihnen, Ihre Faltschachtelklebmaschine exakt an Ihr Produktportfolio anzupassen – nicht mehr und nicht weniger. Hochgeschwindigkeitsantrieb sowie automatisches, schnelles und unkompliziertes Rüsten hilft Ihnen, das Beste aus Ihrer Fertigung heraus zu holen. Dies wird abgerundet durch die intelligente Gestaltung vom Anleger bis zum Abtransport, die einen ruhigen Kartontransport sicherstellt – auch bei der Höchstgeschwindigkeit – und nicht zuletzt auch die Maschinenbedienung vereinfacht.

Sei es nun eine Längsnaht mit bis zu 650 m/min Riemen-
geschwindigkeit sowie vollautomatischem Einlegen und
Abpacken der Zuschnitte oder eine hochflexible Univer-
salmaschine mit einem Zuschnittmodul, welche die
unterschiedlichsten Schachtelarten in nur einem Durch-
gang verarbeiten kann – die Entscheidung liegt bei Ihnen.

Die Bandbreite an verarbeitbaren Materialien reicht von
200 bis zu 900 g/m² Vollpappe und Wellpappe bis zu
B-Welle. Das Sortiment der Kartonformen beinhaltet:

- Längsnahtschachteln
- Faltbodenschachteln
- Doppelwand- und Mehrkammerschachteln
- 4- und 6-Punkt-Aufrichteschachteln
- Miniaturschachteln
- Konische Faltschachteln
- Pralinenschachteln
- CD-Hüllen
- Füllhöhen-/Hohlkammereinrichtung
- Präsentationsmappen und vieles mehr.

Neueste Qualitätsanforderungen wie Inline-Inspektion
und integrierte Ausschleusung von fehlerhaften Zuschnit-
ten sind im Konzept der Diana X-2 115 genauso berück-
sichtigt wie die Ergänzung mit verschiedenen Lösungen
zur Automatisierung wie der Diana Stapelwender, Diana
Feeder, Diana Packer 4.0, Diana Smartpacker oder dem
Diana Easypacker.

Die Diana X-2 115 von Masterwork wird exklusiv von
HEIDELBERG® vertrieben, und profitiert durch das
professionelle und renommierte weltweite Vertriebs-
und Servicenetz von HEIDELBERG.

➔ [heidelberg.com/faltschachtelkleben](https://www.heidelberg.com/faltschachtelkleben)

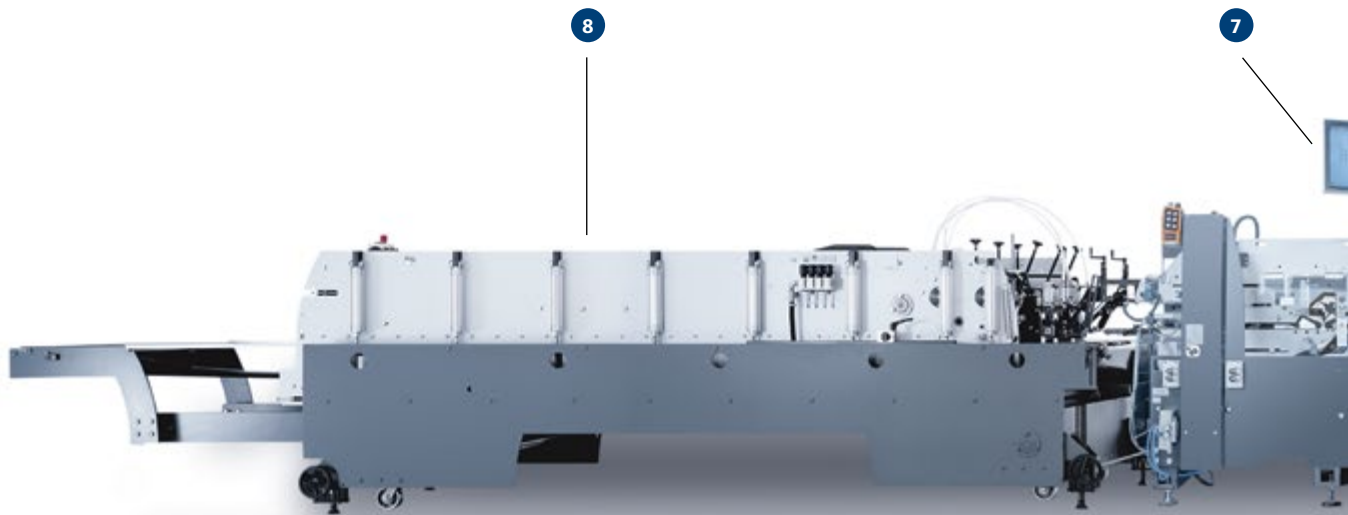

Bei der dargestellten Maschine handelt es sich um eine Diana X-2 115 CC Version. Einige der genannten Ausstattungsmerkmale sind optional verfügbar.



1 Einleger mit Zuschnittausrüstung

- Kurze Einrichtezeiten
- Friktionsanleger mit leicht verstellbaren Riemenführungen
- Riemenwechsel in weniger als 60 Sekunden ohne Ziehen der Welle
- Einzelantrieb für präzise Geschwindigkeitskontrolle
- Saugeinleger (Option)
- Ausrichtung zur linken oder zur rechten Seite möglich
- Anschlag verstellbar, z. B. um Schachteln mit Fensterausstattung ausrichten zu können
- Zentraltransport unten/oben (Option)
- Neu gestaltetes Bedienpanel für noch mehr Bedienkomfort

2 Vorbrecher

- Länge: 3,5 m für beste Faltqualität
- Geteilte Rollschienen auf der Bedienseite
- Zentraltransport (Option)
- Zusätzlich einbaubare Riemenfaltung für Zusatzfaltung links im Vorbrecher
- Gute Zugänglichkeit durch niedrige Seitenwände
- Zusätzlicher Träger auf der Antriebsseite verfügbar
- Starre Falteinrichtungen können auf der Betriebs- und auf der Antriebsseite angeordnet werden

3 Aufrichte-Schachtelmodul

- Um Aufrichte-, Faltboden- und andere Schachtelarten verarbeiten zu können
- Lichtschrankenkonzept für optimale Zugänglichkeit bei gleichzeitiger Gewährleistung höchster Sicherheitsstandards
- Zwei Überholwellen
- 3er-Überholhaken verfügbar, um Aufrichte-schachteln schneller verarbeiten zu können
- Teleskopierbare Rollschienen
- Oberer Zentraltransport auf Schwenkrahmen (Standard hinten, optional vorne)
- Riemenfaltung oder starre Falteinrichtungen für Positiv- und Negativfaltungen auf der Bedien- und Antriebsseite möglich

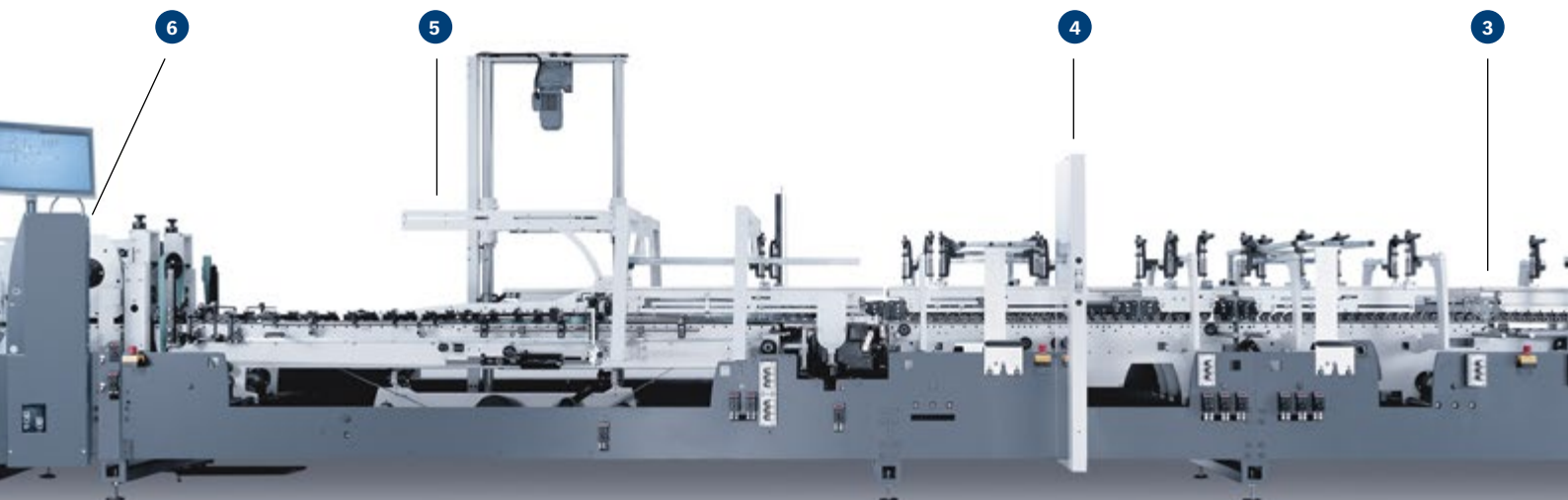

4 Faltboden Modul

- Zur Verarbeitung von Faltbodenschachteln
- Eine zusätzliche Überholwelle verfügbar
- Teleskopierbare Rollschienen
- Mit drei unteren und fünf oberen Transporten für zusätzliche Riemenfaltungen
- Oberer Zentraltransport auf Schwenkrahmen (Option)
- Riemenfaltung oder starre Faltung auf der Bedien- und Antriebsseite verfügbar
- Ausgeschnittene Seitenwände für gute Zugänglichkeit

5 Faltstation

- Länge: 3,714 mm für hohe Faltqualität bei max. Geschwindigkeit
- Obere Rollschienen teleskopierbar
- Unterer Mitteltransport verschiebbar in Laufrichtung voll durchgängig und einklappbar
- Motorisch absenkbarer oberer Zentraltransport mit Einfädeleinrichtung (Option)
- Horizontale Dreierrolle zur Faltriemenführung ohne Führungsleisten
- Links-vor-rechts Faltung und rechts-vor-links Faltung als Standard
- Verschiedene Faltriemenbreiten verfügbar
- Minimale offene Zuschnittbreite: 45 mm
- Pressrollen mit individuell einstellbarem Druck verfügbar

6 Ausschleusmodul

- Patentierter Ausschleusemechanismus durch Absenkung der Transportebene in aktuellster Version
- Servoantrieb
- Sichere Ausschleusung bis zu 650 m/min
- Ausschleusung aller verarbeitbarer Faltschachtelformen und -größen
- Kleinste Faltschachteln können sicher ausgeschleust werden
- Auch steife Materialien und Wellpappen können ausgeschleust werden

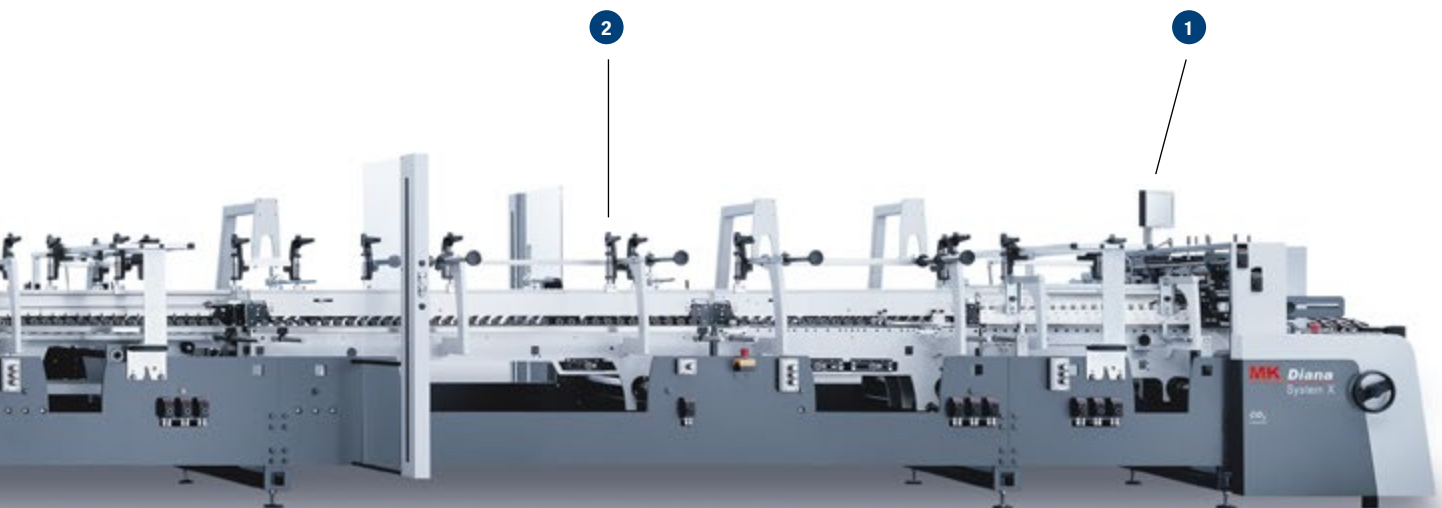

7 Überleitstation

- Variabler Antrieb ermöglicht unterschiedliche Riemengeschwindigkeiten zur Beeinflussung der letzten Faltung
- DrehtellerAuswerfer oder LinearAuswerfer nutzbar, wenn kein inline Ausschleusmodul vorhanden
- Individueller Servoantrieb
- Elektronische Geschwindigkeitseinstellung um Schachtelrücken für die Ablage zu regulieren und kontrollieren
- Größere Antriebsriemenscheiben für niedrigere Drehzahlen (elektronisch steuerbar)



8 Sammel- und Presstation

- Verfügbar in 5 m und 7 m Länge
- Geschwindigkeit von Ober- und Untergurt kann zur Optimierung des Ergebnisses individuell eingestellt werden
- Vier Druckzonen individuell einstellbar
- Nutzensausrichtung verfügbar z. B. für Wellpappe (Option)
- Verbesserte Zugänglichkeit am Ende des Pressbandes
- Weichgummiriemen für Druckausgleich, 35 mm breit
- Einfache Höhenverstellung



9 Maschinenbedienoberfläche und Automation

- Touchscreen zur Maschinenbedienung
- Einfache Handhabung, selbsterklärende Menünavigation
- DigiSet für halbautomatisches Rüsten (Option)
- AutoSet/AutoSet Plus für vollautomatisches Rüsten (Option)
- Auftragsdaten und Einstellpositionen können für Wiederholaufträge gespeichert werden
- Zusätzliche Auftragsinformationen können mit den Auftragsdaten gespeichert werden
- HHS Beleimungskontrolle kann in HMI integriert werden
- MK Remote Service

→ heidelberg.com/de/diana-x

Klassische Anwendungsbeispiele und Maße

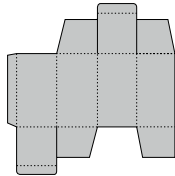
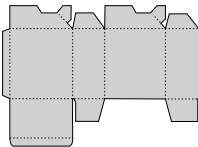
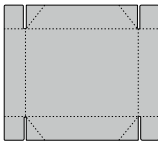
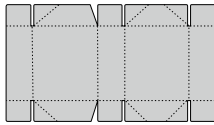
Anwendungen		Diana X-2 115	
Längsnahtschachtel			
max. B × L		1.115 × 900 mm	
min. B × L		75 × 55 mm	
min. B × L (mit Kleinschachteleinrichtung)		45 × 55 mm	
Faltbodenschachtel¹			
max. B × L		1.143 × 1.100 mm	
min. B × L		146 × 55 mm	
4-Punkt Aufrichteschachtel			
max. B × L		1.150 × 1.100 mm	
min. B × L		120 × 110 mm	
6-Punkt Aufrichteschachtel		Version C	Version CC
max. B × L		1.150 × 830 mm	1.150 × 1.100 mm
min. B × L		270 × 130 mm	250 × 130 mm

¹Bitte beachten Sie die Einschränkungen und Ergänzungen für Faltdodenschachteln.

Technische Daten

Verarbeitbare Materialien	Diana X-2 115
Max. Geschwindigkeit	500 m/min (650 m/min Option)
Material (Vollkarton)	200 – 900 g/m ²
Material (Wellpappe)	bis B-Welle
Min. Kartonbreite	75 mm (45 mm Option)
Max. Kartonbreite	1.150 mm

Für Werterhalt und Leistungsstärke: Serviceverträge

- Serviceverträge bieten Sicherheit und Sorgenfreiheit bei voller Kostenkontrolle und einfacher Administration
- Service durch hervorragend geschulte Techniker
- Ausschließlicher Einsatz von Original Serviceteilen
- Absicherung der Maschineninvestition
- Erhalt eines hohen Wiederverkaufswerts

 heidelberg.com/service-agreements

Eigenschaften und Vorteile. Diana X-2 115.

Qualität



Höchste Qualität und Flexibilität.

Erreichbar durch die einzigartige Flexibilität der geteilten Wangeneinrichtung, lange Faltwege, universelle Halterungen über die komplette Länge der Maschine, Faltmodule für Schnelleinrichtungen und Zusatzeinrichtungen für diverse Kartonstile.

Höchste Präzision
durch Servo-Einzelantriebe.

Mehr als **100 Jahre** Erfahrung im Bau von Faltschachtelklebmaschinen.

Produktivität



Schnelle Verarbeitung.

Bis zu

650 m/min

Riemengeschwindigkeit.

Kleinste, verarbeitbare
Schachtelbreite: 45 mm.

Mehr als

200.000

Längsnahtkartons pro Stunde.

Steigern Sie Ihre Leistung und Flexibilität mit bewährtem zusätzlichem Equipment:

Drehmodul,
Diana Feeder,
Diana Stapelwender,
Diana Packer 4.0,
Diana Smartpacker,
Diana EasyPacker.



Bedienerfreundlichkeit



Sichere Bedienung.

Garantiert durch
GS Zertifikat.

Vollautomatisches
Einrichten mit AutoSet.
Zeitersparnis von
mehr als

50 %.

Impressum

Vertriebs- und Service-Partner:
Heidelberger Druckmaschinen AG
Kurfürsten-Anlage 52 – 60
69115 Heidelberg
Deutschland
Telefon +49 6221 92-00
Telefax +49 6221 92-6999
contact@heidelberg.com
Weitere Angaben unter:
heidelberg.com



Produktionshinweis

Bildnachweis: Heidelberger Druckmaschinen AG
Druckplatten: Suprasetter
Druck: Speedmaster
Finishing: Stahlfolder
Consumables: Saphira

Gedruckt in der Bundesrepublik Deutschland

Marken

HEIDELBERG, das HEIDELBERG Logo sind eingetragene Marken der Firma Heidelberger Druckmaschinen AG in Deutschland und anderen Ländern. Weitere hier verwendete Kennzeichnungen sind Marken ihrer jeweiligen Eigentümer.

Angaben zu Emissionen der Diana X-2 115 finden Sie unter heidelberg.com/emissionsangaben

Haftung für Inhalte

Die Inhalte dieser Broschüre wurden mit größter Sorgfalt erstellt. Für die Richtigkeit, Vollständigkeit und Genauigkeit der Angaben wird keine Haftung oder Gewähr übernommen. Die in der Broschüre angegebenen Werte und Zahlen (bspw. zur Funktion und Leistungsfähigkeit der Maschine sowie der Software) bieten keine Garantie oder Gewähr, dass der Kunde diese auch erreichen kann. Die gemachten Angaben basieren auf idealen Bedingungen und einer fachgerechten Benutzung der Maschine sowie der Software. Die Erreichung dieser Werte und Zahlen hängt von einer Vielzahl von Faktoren und Umständen ab, die außerhalb der Einflussmöglichkeiten von HEIDELBERG liegen (z. B. Einstellungen der Maschine, technische Rahmenbedingungen, Umgebungsbedingungen, eingesetzte Roh-, Hilfs- und Betriebsstoffe, eingesetztes Verbrauchsmaterial, Pflege- und Wartungszustand der Maschine, Fachkenntnisse des Bedieners, Erfüllung der jeweiligen Systemvoraussetzungen, etc.).

Stand: Feb. 2025